



СДЕЛАНО В ЧЕХИИ

Alca PLAST®



Сливные трапы
2014/2015

Alca PLAST® Academy

ŠKOLICÍ STŘEDISKO TRAINING CENTRE

КАЧЕСТВО

Компания ALCAPLAST следует международному стандарту ISO 9001:2000 и сертифицирована компанией Det Norske Veritas. Произведенная продукция соответствует действующим стандартам, пройдя тесты и испытания на каждом этапе разработки.

Чешский продукт



ИННОВАЦИЯ

В начале 2012 года было окончено строительство нового производственного цеха. Производственные площади расширились до 30 000 кв. м. Собственный цех производства пресс-форм, опытно-конструкторский отдел, полезные модели, патенты, наряду с самым современным оборудованием являются краеугольными камнями успешного развития компании ALCAPLAST.

ДИНАМИКА

Компания ALCAPLAST является крупнейшим производителем санитарной техники в Центральной и Восточной Европе, имея свою филиальную сеть в Словакии, Венгрии, Польше, Румынии и Белоруссии.

В философии компании важную и неотъемлемую роль играет дизайн и качество. Ассортимент компании ALCAPLAST формировался многолетним опытом, направленным на изучение потребностей и запросов потребителей нашей продукции, а также на изучение новых брендов и рынка сантехники.

Сертификат ISO 9001:2008



	= трап, предназначенный для интерьера
	= трап, предназначенный для экстерьера
	= гидрозатвор – мокрый
	= гидрозатвор – комбинированный SMART
	= «гидрозатвор» – сухой
	= боковой сток
	= прямой сток
	= универсальная деталь
	= группа нагрузки K3
	= УФ-стойкий материал
	= термостойкий материал
	= 2-х уровневая изоляция

Сливные трапы ALCAPLAST	4 – 5
Преимущества сливных трапов ALCAPLAST	6 – 7
Техническое решение сливных трапов ALCAPLAST	8 – 9
Сливные трапы с дизайнерской решеткой	
APV101, APV201	10
APV102, APV202	11
APV103, APV203	12
Сливные трапы с нержавеющей решеткой	
APV3344, APV4344	13
APV3444, APV4444	14
APV26C, APV26	15
APV1324, APV2324	16
APV1321, APV2321	17
APV1311, APV2311	18
APV31, APV32	19
APV1, APV2	20
APV5411, APV6411	21
APV12, APV13	22
Сливные трапы с пластиковой решеткой	
APV10, APV11	23
APV5111, APV6111	24
APV5211, APV6211	25
APV3, APV4	26
APV15, APV16	27
Сливные трапы – компоненты	28 – 29
Возможности монтажа сливного трапа	30 – 31
Процесс установки сливного трапа	32
Процесс установки сливного трапа с фланцем из нержавеющей стали и воротником 2-х уровневой изоляцией	33
Техническое решение ливнеотводов ALCAPLAST	34 – 35
Установка ливнеотвода	35
Ливнеотводы	
AGV1, AGV1S	36
AGV2, AGV2S	37
AGV4, AGV4S	38
AGV3, AGV3S	39
Ливнеотводы – компоненты	40
Поддержка продажи	41
Примечания	41
Водоотводящие желоба ALCA	42 – 45

Сливные трапы Alcaplast

ВАННЫЕ
КОМНАТЫ

ТЕХНИЧЕСКИЕ
ПОМЕЩЕНИЯ

УЛИЧНЫЕ
ПОМЕЩЕНИЯ

Сливные трапы ALCAPLAST идеально подходят для отвода воды в ванных комнатах, душевых, на террасах и балконах, в подвальных помещениях, котельных, бассейнах, на горизонтальных крышах и в других местах, где есть необходимость для отвода воды естественным путем. Сливные трапы подходят, как для нового строительства, где возможно заранее предусмотреть необходимые условия установки на этапе проектирования, так и при реконструкции помещений, там где одним из условий является низкая высота монтажа, что позволяет произвести органичную установку по высоте трапов ALCAPLAST. Они совместимы со всеми типами напольных покрытий: бетон, пластик, дерево, керамическая плитка и т.д.

МЕСТОРАСПОЛОЖЕНИЕ СЛИВНЫХ ТРАПОВ



Для простой и быстрой ориентации при выборе сливных трапов ALCAPLAST, мы представляем Вашему вниманию таблицу, где для каждого типа сливного трапа рекомендовано его месторасположение. Для простоты это месторасположение разделено на 3 категории – ванные комнаты, технические помещения и уличные помещения. К категории «ванная комната» относятся все помещения, где предполагается частый и регулярный сток воды в сливной трап. Технические помещения – не ожидается регулярное использование сливного трапа, например, прачечные, котельные, подвалы и базы отдыха, общественные санузлы, например, стадионы или театры, там где использование данных помещений не регулярное, с большим интервалом работы. Уличные помещения – любые помещения, где есть вероятность падения температуры ниже нуля. Отдельные компоненты сливных трапов ALCAPLAST имеют 100% совместимость между собой. Таким образом, в любое время в процессе эксплуатации уже установленных сливных трапов, Вы можете поменять гидрозатвор, тем самым реагируя на изменение актуальных условий эксплуатации (регулярный сток, нерегулярный сток, падение температуры ниже нуля).

Таблица с рекомендациями месторасположения сливных трапов:

	ВАННЫЕ КОМНАТЫ	ТЕХНИЧЕСКИЕ ПОМЕЩЕНИЯ	УЛИЧНЫЕ ПОМЕЩЕНИЯ
APV3344, APV4344, APV3444, APV4444 *	■	■	■
APV1324, APV2324, APV1321, APV2321, APV31, APV32 **	■	■	—
APV101, APV201, APV102, APV202, APV103, APV203, APV26, APV1311, APV2311, APV1, APV2, APV5411, APV6411, APV12, APV13, APV10, APV11, APV5111, APV6111, APV5211, APV6211, APV3, APV4, APV15, APV16	■	■	—
APV26C	—	—	■

* Месторасположение сливного трапа зависит от выбора сухого или мокрого гидрозатвора, которые включены в упаковку.

** Сливные трапы с комбинированным гидрозатвором **SMART**.

Преимущества сливных трапов Alcaplast

ИДЕАЛЬНОЕ
СОЕДИНЕНИЕ
С НАПОЛЬНОЙ
ГИДРОИЗОЛЯЦИЕЙ
ПОМЕЩЕНИЯ
ИЛИ КРЫШИ

ВЫСОКАЯ
СКОРОСТЬ
СТОКА ВОДЫ

100%
СОВМЕСТИМОСТЬ
КОМПОНЕНТОВ

6 ЛЕТ ГАРАНТИИ



ИДЕАЛЬНОЕ СОЕДИНЕНИЕ С НАПОЛЬНОЙ ГИДРОИЗОЛЯЦИЕЙ ПОМЕЩЕНИЯ ИЛИ КРЫШИ



Идеальное исполнение гидроизоляции – это современный тренд в области строительства, где применяются передовые технологии, материалы и конструкторские решения. Компания ALCAPLAST приходит на рынок с новым корпусом сливного трапа с широким воротником, позволяющим надежное его соединение с гидроизоляционным покрытием. При необходимости можно использовать фланец из нержавеющей стали, который надежно фиксирует соединение, в результате чего исключает протечку воды между гидроизоляцией и трапом. Воротник с 2-х уровневой изоляцией является новинкой. Благодаря ему можно соединить гидроизоляционный слой под плиткой напрямую с горловиной сливного трапа. Герметик швов (затирка) у напольной плитки не является идеально водонепроницаемым и при частой эксплуатации сливного трапа вода просачивается между основной гидроизоляцией и плиткой, что приводит к ее повреждению. Второй уровень изоляции позволил решить эту проблему.

ВЫСОКАЯ СКОРОСТЬ СТОКА ВОДЫ

Решение конструкции гидрозатворов и корпусов сливных трапов ALCAPLAST гарантирует высокий сток воды (до 62 л/мин.). Это является важным параметром при интенсивном использовании сливного трапа – например, в душевых с крупноформатными душевыми насадками, а также там, где сливной трап выполняет защитные функции от перелива воды, например, в прачечных или в котельных.

100% СОВМЕСТИМОСТЬ КОМПОНЕНТОВ



Отдельные компоненты сливных трапов ALCAPLAST могут быть взаимозаменяемы. Это позволяет, в процессе монтажа гибко реагировать на изменение технических характеристик и требований, применяемых к сливному трапу и менять или дополнять необходимые компоненты. Также, у уже установленных сливных трапов позже можно заменить сменные компоненты другими компонентами, которые лучше отвечают действующим требованиям.

6 ЛЕТ ГАРАНТИИ



Материально-технологическая обработка всех компонентов сливного трапа ALCAPLAST отвечает самым высоким требованиям современных строительных технологий. Видимые компоненты содержат УФ-стабилизаторы, препятствующие старению, выцветанию и деформации пластика. Функциональные части произведены из материала, высокоустойчивого к химическим, механическим и термическим повреждениям.

Сливные трапы регулярно подвергаются испытаниям с высокими нагрузками, а также весь процесс производства находится под строгим контролем отдела качества в рамках ISO 9001:2008.



Техническое решение сливных трапов Alcaplast

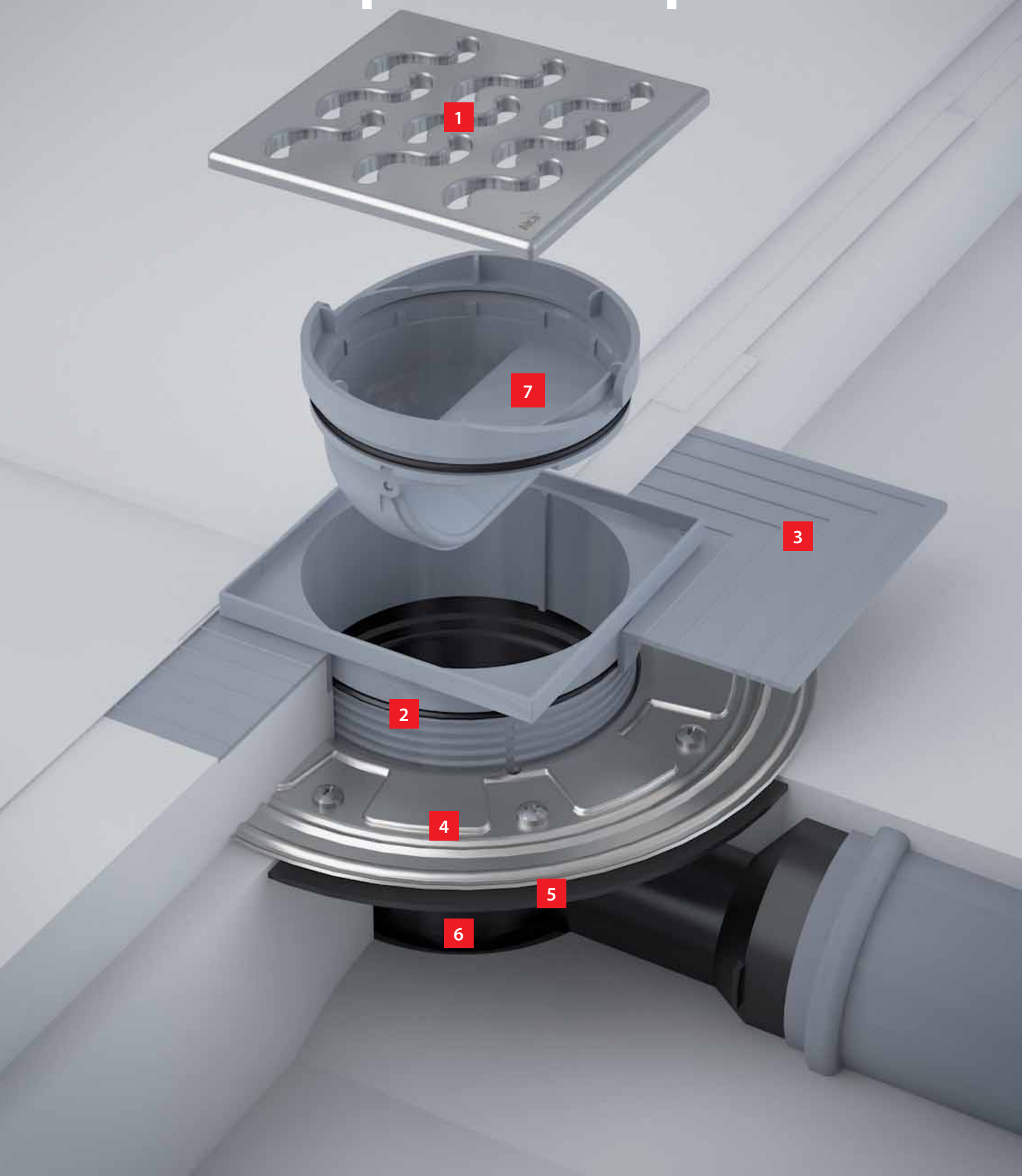

1 РЕШЕТКА

Есть возможность выбора решеток разных размеров, в зависимости от модели трапа, разного дизайна и материала. Размер решеток – 102 × 102 мм или 143 × 143 мм. Решетки произведены из полипропилена, полированной нержавеющей стали AISI 304 и AISI 316 для особо агрессивных сред (вода в бассейне с химическими средствами, лаборатории) или дизайнерская решетка, произведенная из латуни, имеющей хромированное покрытие, которая идеально дополнит современный стиль интерьера. Максимальная нагрузка, гарантированная заводом, составляет 300 кг, что соответствует нагрузке класса К3.

2 ГОРЛОВИНА СЛИВНОГО ТРАПА

Горловина сливного трапа обладает большой монтажной высотой 95 мм. Риски с углублениями, расположенные по окружности корпуса горловины, упрощают производить резку горловины при монтаже до необходимого размера. Две вертикальные водоотводящие канавки, расположенные на корпусе горловины, отводят воду, которая

просачивается между швами плитки и попадает внутрь сливного трапа. Горловина сливного трапа произведена из полипропилена, содержащего УФ-стабилизаторы, которые препятствуют старению, выцветанию и деформации пластика.

3 ВОРОТНИК С 2-Х УРОВНЕВОЙ ИЗОЛЯЦИЕЙ

Герметик швов (затирка) у напольной плитки не является идеально водонепроницаемым и при частой эксплуатации сливного трапа вода просачивается между основной изоляцией и плиткой, что приводит к ее повреждению. Воротник с 2-х уровневой изоляцией позволяет соединить изоляционный слой под плиткой напрямую с горловиной сливного трапа.

4 ФЛАНЕЦ ИЗ НЕРЖАВЕЮЩЕЙ СТАЛИ

Фланец из нержавеющей стали обеспечивает надежное соединение сливного трапа с гидроизоляцией помещения в виде гидроизоляционной фольги.

5 ШИРОКИЙ ВОРОТНИК СЛИВНОГО ТРАПА

Широкий воротник сливного трапа сделан так, чтобы его можно было надежно прикрепить к гидроизоляции помещения. Ребра жесткости на нижней поверхности воротника гарантируют его стабильную установку в строительный материал (пескобетонная смесь, плиточный клей, наливной пол и т.д.).

6 КОРПУС СЛИВНОГО ТРАПА

Корпус сливного трапа произведен из полипропилена, устойчивого к химическим, механическим и термическим повреждениям до 95 °С. Подключение к канализационной трубе, диаметр – 75 мм или 50 мм. Высота – 79 мм, у сниженного сливного трапа – 66 мм.

7 ГИДРОЗАТВОР

Выбор гидрозатвора зависит от предполагаемой эксплуатации сливного трапа. Есть возможность выбора из 3 основных видов: мокрый, комбинированный и сухой.

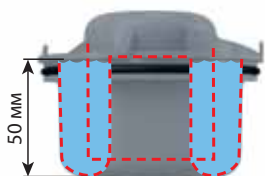

Мокрый гидрозатвор

Мокрый гидрозатвор APV0010 предназначен для помещений, где предполагается частая эксплуатация и регулярный сток воды в сливной трап. Высота водяного столба в гидрозатворе составляет 50 мм, что отвечает норме ČSN EN 1253. Сток воды – 46 л/мин.

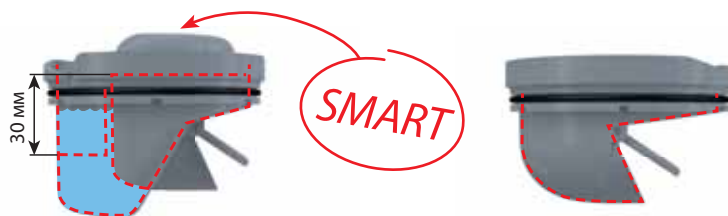

Комбинированный гидрозатвор SMART

Комбинированный гидрозатвор SMART APV0020 устанавливается в тех помещениях, где не предполагается частой эксплуатации сливного трапа, а следовательно, это приводит к его высыханию (технические помещения). Сливной трап имеет защитную функцию обратного клапана. Механический клапан препятствует проникновению запаха и обратной волны из канализации. Сток воды – 37 л/мин.



Сухой гидрозатвор

Сухой «гидрозатвор» APV0030 предназначен для уличных помещений. Механический клапан препятствует проникновению запаха из канализации. Сток воды – 62 л/мин.



APV101

Сливной трап 105 × 105/50, подводка – боковая, решетка – нержавеющая сталь, гидрозатвор – мокрый

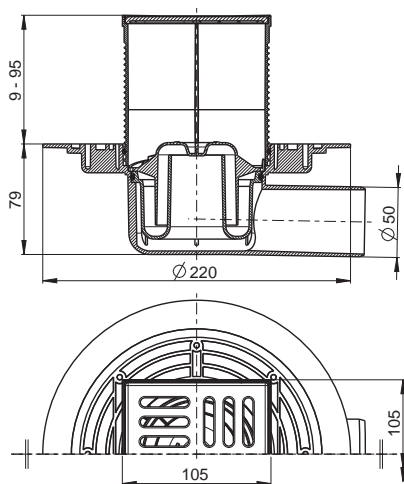

Подключение	DN 50; боковой; для подсоединения к трубе НТ
Гидрозатвор	Мокрый гидрозатвор: высота водяного столба 50 мм
Сток воды	Мокрый гидрозатвор = 46 л/мин.
Гидроизоляция	Изоляционный воротник: достаточно широкий для надежного присоединения корпуса сливного трапа к гидроизоляции помещения; без внутреннего края, что дает возможность отвода избыточной влажности, скапливающейся между плиткой и гидроизоляцией внутрь корпуса сливного трапа
Материал	PP – полипропилен обогащенный тальком – устойчивый к химическим, механическим и термическим повреждениям до 95 °С
Впуск	Рамка 105 × 105 мм; решетка 102 × 102 мм из хромированной латуни; регулируемая по высоте горловина 9 – 95 мм; водоотводящие канавки для отвода избыточной влажности
Группа нагрузки	K3 = макс. 300 кг
Нормы	ČSN EN 1253
Рекомендовано для	Ванные комнаты; технические помещения
В упаковке	Защитная крышка для тела сливного трапа
Картон	Упаковка 8 шт.; размер 780 × 245 × 475 мм; вес 8,2 кг



APV201

Сливной трап 105 × 105/50/75, подводка – прямая, решетка – нержавеющая сталь, гидрозатвор – мокрый

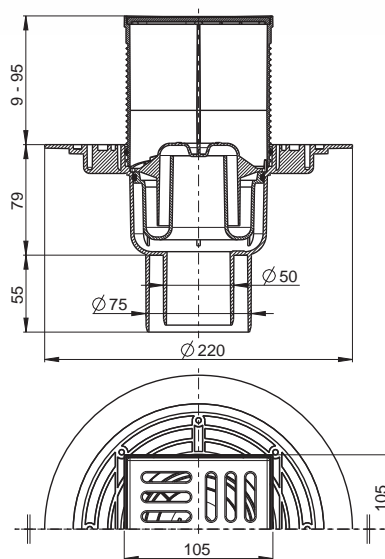

Подключение	DN 75 и DN 50; прямой; для подсоединения к трубе НТ
Гидрозатвор	Мокрый гидрозатвор: высота водяного столба 50 мм
Сток воды	Мокрый гидрозатвор = 46 л/мин.
Гидроизоляция	Изоляционный воротник: достаточно широкий для надежного присоединения корпуса сливного трапа к гидроизоляции помещения; без внутреннего края, что дает возможность отвода избыточной влажности, скапливающейся между плиткой и гидроизоляцией внутрь корпуса сливного трапа
Материал	PP – полипропилен обогащенный тальком – устойчивый к химическим, механическим и термическим повреждениям до 95 °С
Впуск	Рамка 105 × 105 мм; решетка 102 × 102 мм из хромированной латуни; регулируемая по высоте горловина 9 – 95 мм; водоотводящие канавки для отвода избыточной влажности
Группа нагрузки	K3 = макс. 300 кг
Нормы	ČSN EN 1253
Рекомендовано для	Ванные комнаты; технические помещения
В упаковке	Защитная крышка для тела сливного трапа
Картон	Упаковка 8 шт.; размер 780 × 245 × 475 мм; вес 8,3 кг



СЛИВНЫЕ ТРАПЫ – КОМПОНЕНТЫ



APV102

Сливной трап 105 × 105/50, подводка – боковая, решетка – нержавеющая сталь, гидрозатвор – мокрый

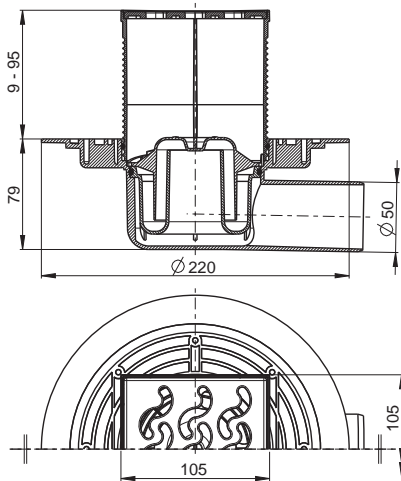

Подключение	DN 50; боковой; для подсоединения к трубе НТ
Гидрозатвор	Мокрый гидрозатвор: высота водяного столба 50 мм
Сток воды	Мокрый гидрозатвор = 46 л/мин.
Гидроизоляция	Изоляционный воротник: достаточно широкий для надежного присоединения корпуса сливного трапа к гидроизоляции помещения; без внутреннего края, что дает возможность отвода избыточной влажности, скапливающейся между плиткой и гидроизоляцией внутрь корпуса сливного трапа
Материал	PP – полипропилен обогащенный тальком – устойчивый к химическим, механическим и термическим повреждениям до 95 °С
Впуск	Рамка 105 × 105 мм; решетка 102 × 102 мм из хромированной латуни; регулируемая по высоте горловина 9 – 95 мм; водоотводящие канавки для отвода избыточной влажности
Группа нагрузки	K3 = макс. 300 кг
Нормы	ČSN EN 1253
Рекомендовано для	Ванные комнаты; технические помещения
В упаковке	Защитная крышка для тела сливного трапа
Картон	Упаковка 8 шт; размер 780 × 245 × 475 мм; вес 8,3 кг



APV202

Сливной трап 105 × 105/50/75, подводка – прямая, решетка – нержавеющая сталь, гидрозатвор – мокрый

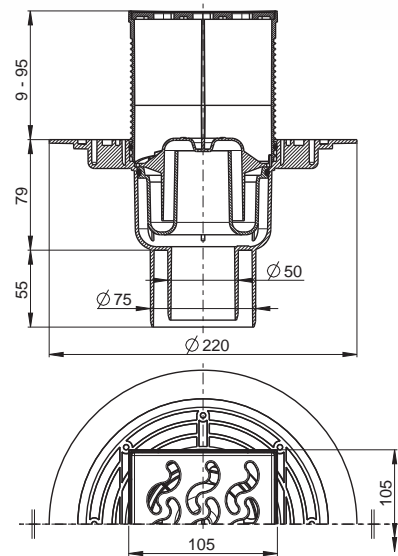

Подключение	DN 75 и DN 50; прямой; для подсоединения к трубе НТ
Гидрозатвор	Мокрый гидрозатвор: высота водяного столба 50 мм
Сток воды	Мокрый гидрозатвор = 46 л/мин.
Гидроизоляция	Изоляционный воротник: достаточно широкий для надежного присоединения корпуса сливного трапа к гидроизоляции помещения; без внутреннего края, что дает возможность отвода избыточной влажности, скапливающейся между плиткой и гидроизоляцией внутрь корпуса сливного трапа
Материал	PP – полипропилен обогащенный тальком – устойчивый к химическим, механическим и термическим повреждениям до 95 °С
Впуск	Рамка 105 × 105 мм; решетка 102 × 102 мм из хромированной латуни; регулируемая по высоте горловина 9 – 95 мм; водоотводящие канавки для отвода избыточной влажности
Группа нагрузки	K3 = макс. 300 кг
Нормы	ČSN EN 1253
Рекомендовано для	Ванные комнаты; технические помещения
В упаковке	Защитная крышка для тела сливного трапа
Картон	Упаковка 8 шт; размер 780 × 245 × 475 мм; вес 8,4 кг



СЛИВНЫЕ ТРАПЫ – КОМПОНЕНТЫ



MPV002



APV0600



APV0010



APV1000



APV2000

APV103

Сливной трап 105 × 105/50, подводка – боковая, решетка – нержавеющая сталь, гидрозатвор – мокрый

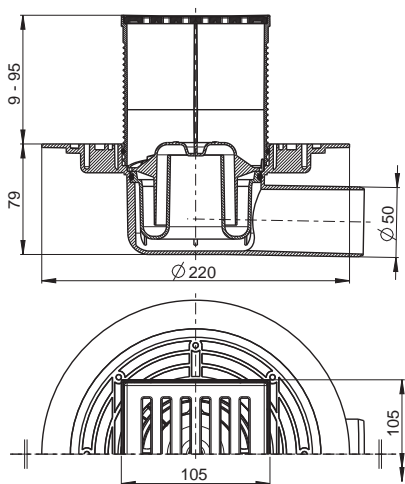

Подключение	DN 50; боковой; для подсоединения к трубе НТ
Гидрозатвор	Мокрый гидрозатвор: высота водяного столба 50 мм
Сток воды	Мокрый гидрозатвор = 46 л/мин.
Гидроизоляция	Изоляционный воротник: достаточно широкий для надежного присоединения корпуса сливного трапа к гидроизоляции помещения; без внутреннего края, что дает возможность отвода избыточной влажности, скапливающейся между плиткой и гидроизоляцией внутрь корпуса сливного трапа
Материал	PP – полипропилен обогащенный тальком – устойчивый к химическим, механическим и термическим повреждениям до 95 °С
Впуск	Рамка 105 × 105 мм; решетка 102 × 102 мм из хромированной латуни; регулируемая по высоте горловина 9 – 95 мм; водоотводящие канавки для отвода избыточной влажности
Группа нагрузки	K3 = макс. 300 кг
Нормы	ČSN EN 1253
Рекомендовано для	Ванные комнаты; технические помещения
В упаковке	Защитная крышка для тела сливного трапа
Картон	Упаковка 8 шт.; размер 780 × 245 × 475 мм; вес 8,1 кг



APV203

Сливной трап 105 × 105/50/75, подводка – прямая, решетка – нержавеющая сталь, гидрозатвор – мокрый

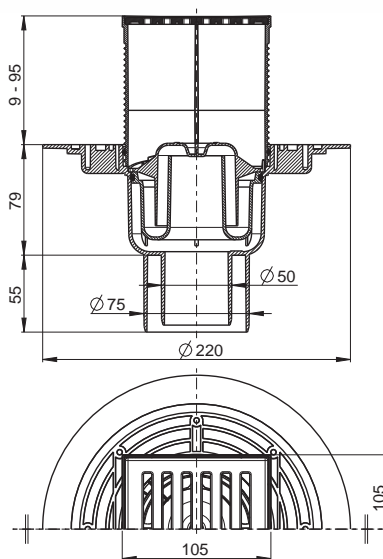

Подключение	DN 75 и DN 50; прямой; для подсоединения к трубе НТ
Гидрозатвор	Мокрый гидрозатвор: высота водяного столба 50 мм
Сток воды	Мокрый гидрозатвор = 46 л/мин.
Гидроизоляция	Изоляционный воротник: достаточно широкий для надежного присоединения корпуса сливного трапа к гидроизоляции помещения; без внутреннего края, что дает возможность отвода избыточной влажности, скапливающейся между плиткой и гидроизоляцией внутрь корпуса сливного трапа
Материал	PP – полипропилен обогащенный тальком – устойчивый к химическим, механическим и термическим повреждениям до 95 °С
Впуск	Рамка 105 × 105 мм; решетка 102 × 102 мм из хромированной латуни; регулируемая по высоте горловина 9 – 95 мм; водоотводящие канавки для отвода избыточной влажности
Группа нагрузки	K3 = макс. 300 кг
Нормы	ČSN EN 1253
Рекомендовано для	Ванные комнаты; технические помещения
В упаковке	Защитная крышка для тела сливного трапа
Картон	Упаковка 8 шт.; размер 780 × 245 × 475 мм; вес 8,2 кг



СЛИВНЫЕ ТРАПЫ – КОМПОНЕНТЫ



APV3344

Сливной трап 105 × 105/50/75, подводка – боковая, решетка – нержавеющая сталь, фланец – нержавеющая сталь, воротник – 2-х уровневая изоляция, гидрозатвор – сухой и мокрый

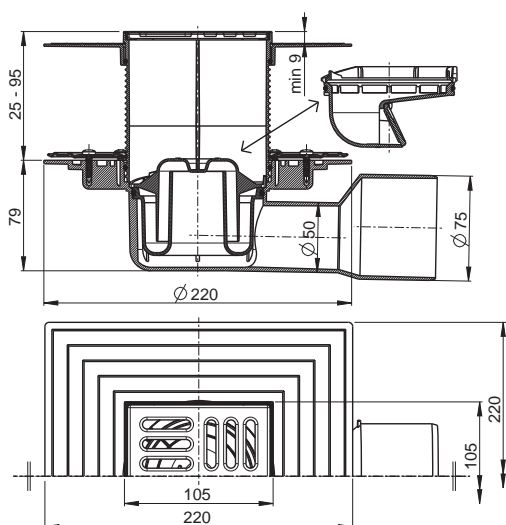

Подключение	DN 75 после обрезки DN 50; боковой; для подсоединения к трубе НТ
Гидрозатвор	Мокрый гидрозатвор: высота водяного столба 50 мм Сухой гидрозатвор: без водяного столба; с клапаном
Сток воды	Сухой гидрозатвор = 62 л/мин. Мокрый гидрозатвор = 46 л/мин.
Гидроизоляция	Изоляционный воротник: достаточно широкий для надежного присоединения корпуса сливного трапа к гидроизоляции помещения; без внутреннего края, что дает возможность отвода избыточной влаги, скапливающейся между плиткой и гидроизоляцией внутрь корпуса сливного трапа Фланец из нержавеющей стали: для идеальной фиксации гидроизоляционной мембраны; набор из 8 шурупов для правильной установки Воротник с 2-х уровневой изоляцией: для подсоединения гидроизоляционного слоя под плиткой к горловине сливного трапа
Материал	PP – полипропилен обогащенный тальком – устойчивый к химическим, механическим и термическим повреждениям до 95 °С
Впуск	Рамка 105 × 105 мм; решетка – 102 × 102 мм из полированной нержавеющей стали AISI 304; регулируемая по высоте горловина 25 – 95 мм; водоотводящие канавки для отвода избыточной влаги
Группа нагрузки	K3 = макс. 300 кг
Нормы	ČSN EN 1253
Рекомендовано для	Ванные комнаты; технические помещения; уличные помещения
В упаковке	Защитная крышка для тела сливного трапа
Картон	Упаковка 8 шт; размер 560 × 380 × 475 мм; вес 10,1 кг



APV4344

Сливной трап 105 × 105/50/75, подводка – прямая, решетка – нержавеющая сталь, фланец – нержавеющая сталь, воротник – 2-х уровневая изоляция, гидрозатвор – сухой и мокрый

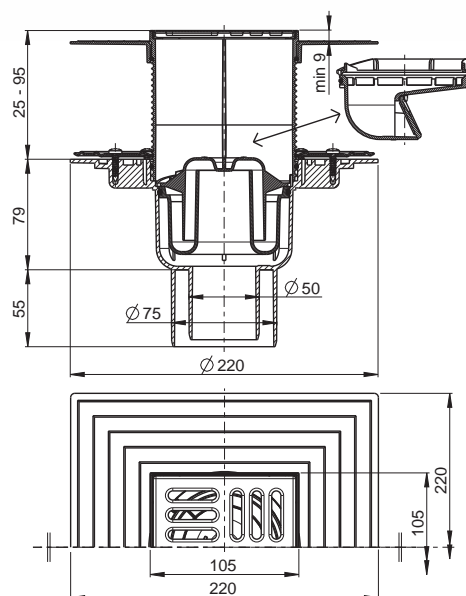

Подключение	DN 75 и DN 50; прямой; для подсоединения к трубе НТ
Гидрозатвор	Мокрый гидрозатвор: высота водяного столба 50 мм Сухой гидрозатвор: без водяного столба; с клапаном
Сток воды	Сухой гидрозатвор = 62 л/мин. Мокрый гидрозатвор = 46 л/мин.
Гидроизоляция	Изоляционный воротник: достаточно широкий для надежного присоединения корпуса сливного трапа к гидроизоляции помещения; без внутреннего края, что дает возможность отвода избыточной влаги, скапливающейся между плиткой и гидроизоляцией внутрь корпуса сливного трапа Фланец из нержавеющей стали: для идеальной фиксации гидроизоляционной мембраны; набор из 8 шурупов для правильной установки Воротник с 2-х уровневой изоляцией: для подсоединения гидроизоляционного слоя под плиткой к горловине сливного трапа
Материал	PP – полипропилен обогащенный тальком – устойчивый к химическим, механическим и термическим повреждениям до 95 °С
Впуск	Рамка 105 × 105 мм; решетка – 102 × 102 мм из полированной нержавеющей стали AISI 304; регулируемая по высоте горловина 25 – 95 мм; водоотводящие канавки для отвода избыточной влаги
Группа нагрузки	K3 = макс. 300 кг
Нормы	ČSN EN 1253
Рекомендовано для	Ванные комнаты; технические помещения; уличные помещения
В упаковке	Защитная крышка для тела сливного трапа
Картон	Упаковка 8 шт; размер 780 × 245 × 475 мм; вес 10,0 кг



СЛИВНЫЕ ТРАПЫ – КОМПОНЕНТЫ



MPV004



APV0300



APV0010



APV0030



APV0003



APV0002



APV3000



APV4000

APV3444

Сливной трап 150 × 150/50/75, подводка – боковая, решетка – нержавеющая сталь, фланец – нержавеющая сталь, воротник – 2-х уровневая изоляция, гидрозатвор – сухой и мокрый

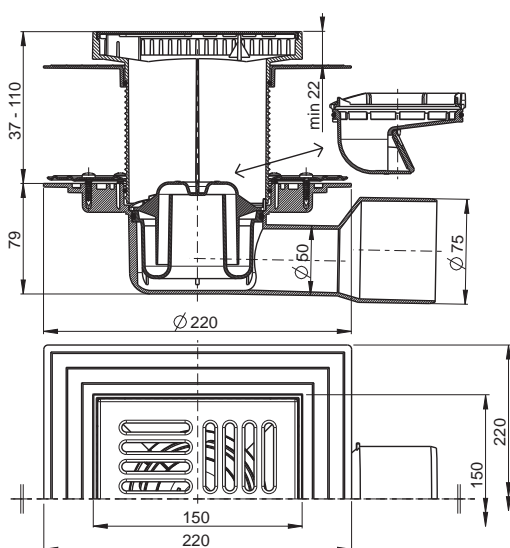

Подключение	DN 75 после обрезки DN 50; боковой; для подсоединения к трубе HT
Гидрозатвор	Мокрый гидрозатвор: высота водяного столба 50 мм сухой гидрозатвор: без водяного столба; с клапаном
Сток воды	сухой гидрозатвор = 62 л/мин. Мокрый гидрозатвор = 46 л/мин.
Гидроизоляция	Изоляционный воротник: достаточно широкий для надежного присоединения корпуса сливного трапа к гидроизоляции помещения; без внутреннего края, что дает возможность отвода избыточной влажности, скапливающейся между плиткой и гидроизоляцией внутрь корпуса сливного трапа Фланец из нержавеющей стали: для идеальной фиксации гидроизоляционной мембраны; набор из 8 шурупов для правильной установки Воротник с 2-х уровневой изоляцией: для подсоединения гидроизоляционного слоя под плиткой к горловине сливного трапа
Материал	PP – полипропилен обогащенный тальком – устойчивый к химическим, механическим и термическим повреждениям до 95 °С
Впуск	Рамка 150 × 150 мм; решетка – 143 × 143 мм из полированной нержавеющей стали AISI 304; регулируемая по высоте горловина 37 – 110 мм; водоотводящие канавки для отвода избыточной влажности
Группа нагрузки	K3 = макс. 300 кг
Нормы	ČSN EN 1253
Рекомендовано для	Ванные комнаты; технические помещения; уличные помещения
В упаковке	Защитная крышка для тела сливного трапа
Картон	Упаковка 8 шт; размер 560 × 380 × 475 мм; вес 11,6 кг



APV4444

Сливной трап 150 × 150/50/75, подводка – прямая, решетка – нержавеющая сталь, фланец – нержавеющая сталь, воротник – 2-х уровневая изоляция, гидрозатвор – сухой и мокрый

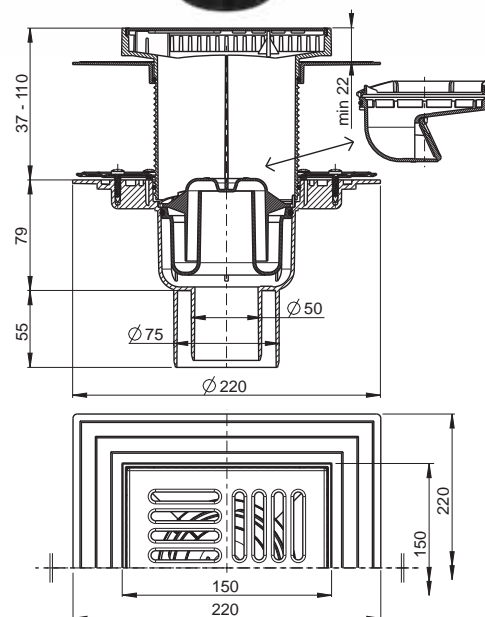

Подключение	DN 75 и DN 50; прямой; для подсоединения к трубе HT
Гидрозатвор	Мокрый гидрозатвор: высота водяного столба 50 мм сухой гидрозатвор: без водяного столба; с клапаном
Сток воды	сухой гидрозатвор = 62 л/мин. Мокрый гидрозатвор = 46 л/мин.
Гидроизоляция	Изоляционный воротник: достаточно широкий для надежного присоединения корпуса сливного трапа к гидроизоляции помещения; без внутреннего края, что дает возможность отвода избыточной влажности, скапливающейся между плиткой и гидроизоляцией внутрь корпуса сливного трапа Фланец из нержавеющей стали: для идеальной фиксации гидроизоляционной мембраны; набор из 8 шурупов для правильной установки Воротник с 2-х уровневой изоляцией: для подсоединения гидроизоляционного слоя под плиткой к горловине сливного трапа
Материал	PP – полипропилен обогащенный тальком – устойчивый к химическим, механическим и термическим повреждениям до 95 °С
Впуск	Рамка 150 × 150 мм; решетка – 143 × 143 мм из полированной нержавеющей стали AISI 304; регулируемая по высоте горловина 37 – 110 мм; водоотводящие канавки для отвода избыточной влажности
Группа нагрузки	K3 = макс. 300 кг
Нормы	ČSN EN 1253
Рекомендовано для	Ванные комнаты; технические помещения; уличные помещения
В упаковке	Защитная крышка для тела сливного трапа
Картон	Упаковка 8 шт; размер 780 × 245 × 475 мм; вес 11,2 кг



СЛИВНЫЕ ТРАПЫ – КОМПОНЕНТЫ



MPV005

APV0400

APV0010

APV0030

APV0003

APV0002

APV3000

APV4000

APV26C

Сливной трап 105 × 105/50 подводка – боковая, решетка – нержавеющая сталь, воротник – 2-х уровневая изоляция, гидрозатвор – сухой, для установки снаружи

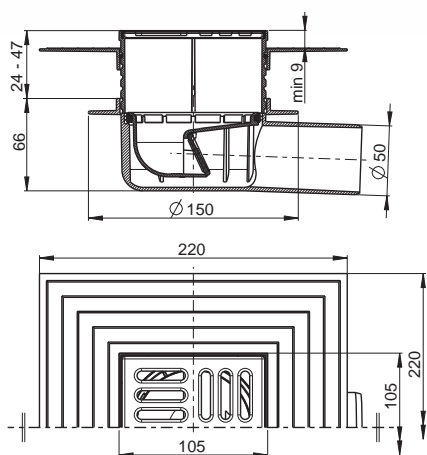

Подключение	DN 50; боковой; для подсоединения к трубе НТ
Гидрозатвор	Сухой гидрозатвор: без водяного столба; с клапаном
Сток воды	Сухой гидрозатвор = 62 л/мин.
Гидроизоляция	Изоляционный воротник: достаточно широкий для надежного присоединения корпуса сливного трапа к гидроизоляции помещения; с внутренними краями Воротник с 2-х уровневой изоляцией: для подсоединения гидроизоляционного слоя под плиткой к горловине сливного трапа
Материал	PP – полипропилен обогащенный тальком – устойчивый к химическим, механическим и термическим повреждениям до 95 °С; ABS
Впуск	Рамка 105 × 105 мм; решетка – 102 × 102 мм из полированной нержавеющей стали AISI 304; регулируемая по высоте горловина 24 – 47 мм
Группа нагрузки	K3 = макс. 300 кг
Нормы	ČSN EN 1253
Рекомендовано для	Уличные помещения
Картон	Упаковка 8 шт.; размер 780 × 245 × 475 мм; вес 5,2 кг



APV26

Сливной трап 105 105/50, подводка – боковая, решетка – нержавеющая сталь, гидрозатвор – мокрый

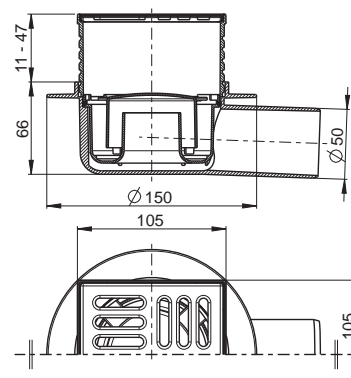

Подключение	DN 50; боковой; для подсоединения к трубе НТ
Гидрозатвор	Мокрый гидрозатвор: высота водяного столба 25 мм
Сток воды	Мокрый гидрозатвор = 31 л/мин.
Гидроизоляция	Изоляционный воротник: достаточно широкий для надежного присоединения корпуса сливного трапа к гидроизоляции помещения; с внутренними краями
Материал	ABS
Впуск	Рамка 105 × 105 мм; решетка – 102 × 102 мм из полированной нержавеющей стали AISI 304; регулируемая по высоте горловина 11 – 47 мм
Группа нагрузки	K3 = макс. 300 кг
Нормы	ČSN EN 1253
Рекомендовано для	Ванные комнаты; технические помещения
Картон	Упаковка 25 шт.; размер 590 × 390 × 430 мм; вес 9,7 кг



СЛИВНЫЕ ТРАПЫ – КОМПОНЕНТЫ



MPV004



APV0900



APV0030



APV0050



APV0003



APV7000

APV1324

Сливной трап 105 × 105/50, подводка – боковая, решетка – нержавеющая сталь, фланец – нержавеющая сталь, воротник – 2-х уровневая изоляция, гидрозатвор – комбинированный гидрозатвор **SMART**

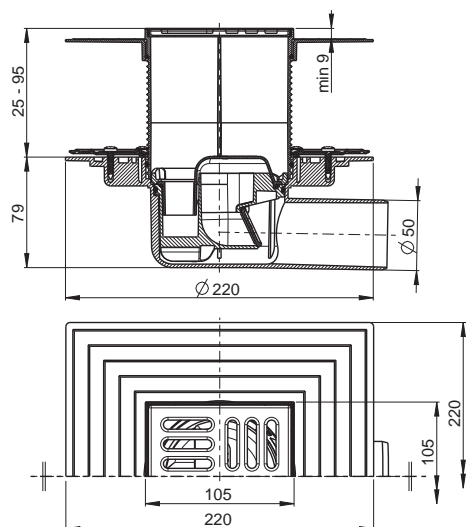
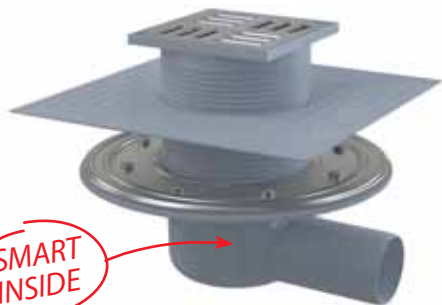

Подключение	DN 50; боковой; для подсоединения к трубе НТ
Гидрозатвор	Комбинированный гидрозатвор SMART: высота водяного столба 30 мм; с клапаном
Сток воды	Комбинированный гидрозатвор SMART = 37 л/мин.
Гидроизоляция	Изоляционный воротник: достаточно широкий для надежного присоединения корпуса сливного трапа к гидроизоляции помещения; без внутреннего края, что дает возможность отвода избыточной влажности, скапливающейся между плиткой и гидроизоляцией внутрь корпуса сливного трапа Фланец из нержавеющей стали: для идеальной фиксации гидроизоляционной мембраны; набор из 8 шурупов для правильной установки Воротник с 2-х уровневой изоляцией: для подсоединения гидроизоляционного слоя под плиткой к горловине сливного трапа
Материал	PP – полипропилен обогащенный тальком – устойчивый к химическим, механическим и термическим повреждениям до 95 °С
Впуск	Рамка 105 × 105 мм; решетка – 102 × 102 мм из полированной нержавеющей стали AISI 304; регулируемая по высоте горловина 25 – 95 мм; водоотводящие канавки для отвода избыточной влажности
Группа нагрузки	K3 = макс. 300 кг
Нормы	ČSN EN 1253
Рекомендовано для	Ванные комнаты; технические помещения
В упаковке	Защитная крышка для тела сливного трапа
Картон	Упаковка 8 шт.; размер 560 × 380 × 475 мм; вес 9,6 кг



APV2324

Сливной трап 105 × 105/50/75, подводка – прямая, решетка – нержавеющая сталь, фланец – нержавеющая сталь, воротник – 2-х уровневая изоляция, гидрозатвор – комбинированный гидрозатвор **SMART**

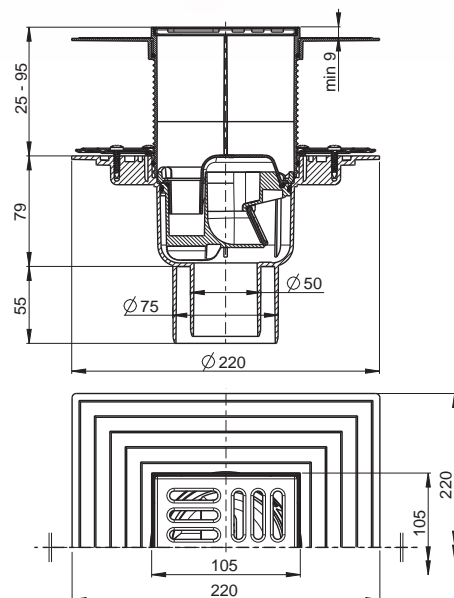
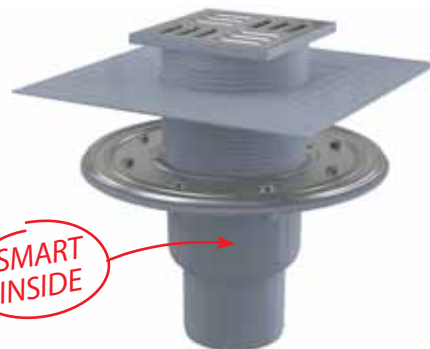

Подключение	DN 75 и DN 50; прямой; для подсоединения к трубе НТ
Гидрозатвор	Комбинированный гидрозатвор SMART: высота водяного столба 30 мм; с клапаном
Сток воды	Комбинированный гидрозатвор SMART = 37 л/мин.
Гидроизоляция	Изоляционный воротник: достаточно широкий для надежного присоединения корпуса сливного трапа к гидроизоляции помещения; без внутреннего края, что дает возможность отвода избыточной влажности, скапливающейся между плиткой и гидроизоляцией внутрь корпуса сливного трапа Фланец из нержавеющей стали: для идеальной фиксации гидроизоляционной мембраны; набор из 8 шурупов для правильной установки Воротник с 2-х уровневой изоляцией: для подсоединения гидроизоляционного слоя под плиткой к горловине сливного трапа
Материал	PP – полипропилен обогащенный тальком – устойчивый к химическим, механическим и термическим повреждениям до 95 °С
Впуск	Рамка 105 × 105 мм; решетка – 102 × 102 мм из полированной нержавеющей стали AISI 304; регулируемая по высоте горловина 25 – 95 мм; водоотводящие канавки для отвода избыточной влажности
Группа нагрузки	K3 = макс. 300 кг
Нормы	ČSN EN 1253
Рекомендовано для	Ванные комнаты; технические помещения
В упаковке	Защитная крышка для тела сливного трапа
Картон	Упаковка 8 шт.; размер 780 × 245 × 475 мм; вес 9,4 кг



СЛИВНЫЕ ТРАПЫ – КОМПОНЕНТЫ



MPV004



APV0300



APV0020



APV0003



APV0002



APV1000



APV2000

APV1321

Сливной трап 105 × 105/50, подводка – боковая, решетка – нержавеющая сталь, гидрозатвор – комбинированный гидрозатвор **SMART**

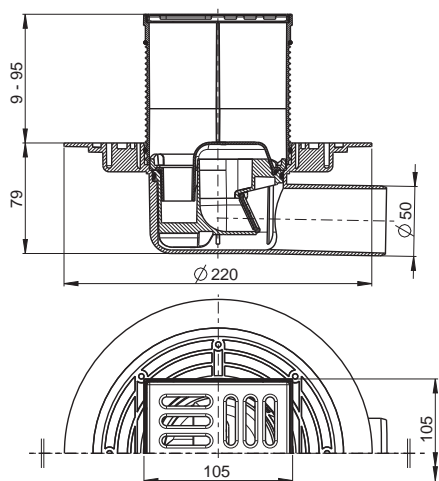

Подключение	DN 50; боковой; для подсоединения к трубе НТ
Гидрозатвор	Комбинированный гидрозатвор SMART: высота водяного столба 30 мм; с клапаном
Сток воды	Комбинированный гидрозатвор SMART = 37 л/мин.
Гидроизоляция	Изоляционный воротник: достаточно широкий для надежного присоединения корпуса сливного трапа к гидроизоляции помещения; без внутреннего края, что дает возможность отвода избыточной влажности, скапливающейся между плиткой и гидроизоляцией внутрь корпуса сливного трапа
Материал	PP – полипропилен обогащенный тальком – устойчивый к химическим, механическим и термическим повреждениям до 95 °С
Впуск	Рамка 105 × 105 мм; решетка – 102 × 102 мм из полированной нержавеющей стали AISI 304; регулируемая по высоте горловина 9 – 95 мм; водоотводящие канавки для отвода избыточной влажности
Группа нагрузки	K3 = макс. 300 кг
Нормы	ČSN EN 1253
Рекомендовано для	Ванные комнаты; технические помещения
В упаковке	Защитная крышка для тела сливного трапа
Картон	Упаковка 8 шт.; размер 780 × 245 × 475 мм; вес 6,6 кг



APV2321

Сливной трап 105 × 105/50/75, подводка – прямая, решетка – нержавеющая сталь, гидрозатвор – комбинированный гидрозатвор **SMART**

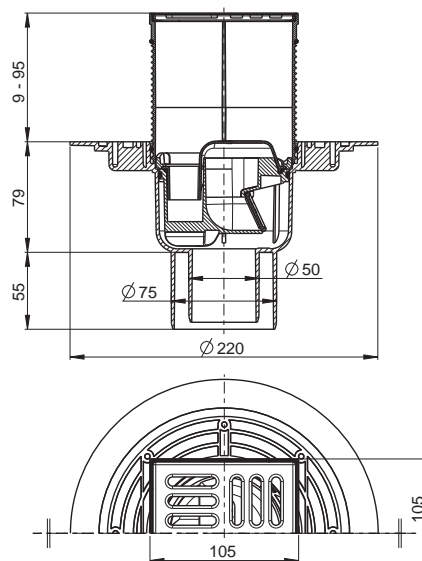

Подключение	DN 75 и DN 50; прямой; для подсоединения к трубе НТ
Гидрозатвор	Комбинированный гидрозатвор SMART: высота водяного столба 30 мм; с клапаном
Сток воды	Комбинированный гидрозатвор SMART = 37 л/мин.
Гидроизоляция	Изоляционный воротник: достаточно широкий для надежного присоединения корпуса сливного трапа к гидроизоляции помещения; без внутреннего края, что дает возможность отвода избыточной влажности, скапливающейся между плиткой и гидроизоляцией внутрь корпуса сливного трапа
Материал	PP – полипропилен обогащенный тальком – устойчивый к химическим, механическим и термическим повреждениям до 95 °С
Впуск	Рамка 105 × 105 мм; решетка – 102 × 102 мм из полированной нержавеющей стали AISI 304; регулируемая по высоте горловина 9 – 95 мм; водоотводящие канавки для отвода избыточной влажности
Группа нагрузки	K3 = макс. 300 кг
Нормы	ČSN EN 1253
Рекомендовано для	Ванные комнаты; технические помещения
В упаковке	Защитная крышка для тела сливного трапа
Картон	Упаковка 8 шт.; размер 780 × 245 × 475 мм; вес 6,7 кг



СЛИВНЫЕ ТРАПЫ – КОМПОНЕНТЫ



MPV004

APV0300

APV0020

APV1000

APV2000

APV1311

Сливной трап 105 × 105/50, подводка – боковая, решетка – нержавеющая сталь, гидрозатвор – мокрый

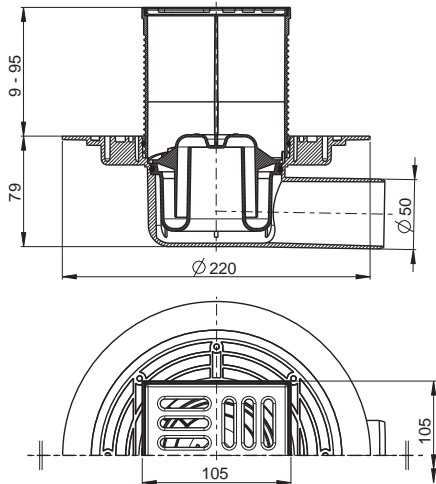

Подключение	DN 50; боковой; для подсоединения к трубе НТ
Гидрозатвор	Мокрый гидрозатвор: высота водяного столба 50 мм
Сток воды	Мокрый гидрозатвор = 46 л/мин.
Гидроизоляция	Изоляционный воротник: достаточно широкий для надежного присоединения корпуса сливного трапа к гидроизоляции помещения; без внутреннего края, что дает возможность отвода избыточной влажности, скапливающейся между плиткой и гидроизоляцией внутрь корпуса сливного трапа
Материал	PP – полипропилен обогащенный тальком – устойчивый к химическим, механическим и термическим повреждениям до 95 °С
Впуск	Рамка 105 × 105 мм; решетка – 102 × 102 мм из полированной нержавеющей стали AISI 304; регулируемая по высоте горловина 9 – 95 мм; водоотводящие канавки для отвода избыточной влажности
Группа нагрузки	K3 = макс. 300 кг
Нормы	ČSN EN 1253
Рекомендовано для	Ванные комнаты; технические помещения
В упаковке	Защитная крышка для тела сливного трапа
Картон	Упаковка 8 шт.; размер 780 × 245 × 475 мм; вес 6,6 кг



APV2311

Сливной трап 105 × 105/50/75, подводка – прямая, решетка – нержавеющая сталь, гидрозатвор – мокрый

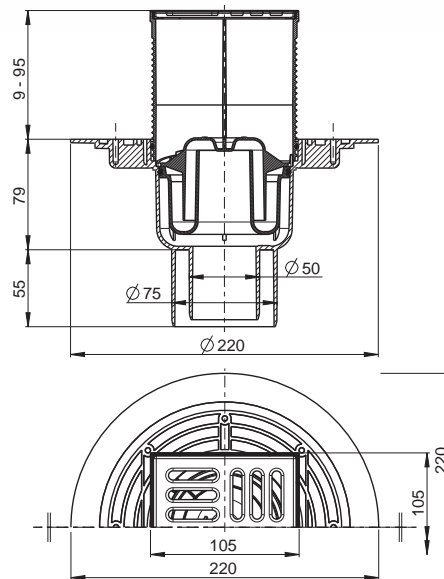

Подключение	DN 75 и DN 50; прямой; для подсоединения к трубе НТ
Гидрозатвор	Мокрый гидрозатвор: высота водяного столба 50 мм
Сток воды	Мокрый гидрозатвор = 46 л/мин.
Гидроизоляция	Изоляционный воротник: достаточно широкий для надежного присоединения корпуса сливного трапа к гидроизоляции помещения; без внутреннего края, что дает возможность отвода избыточной влажности, скапливающейся между плиткой и гидроизоляцией внутрь корпуса сливного трапа
Материал	PP – полипропилен обогащенный тальком – устойчивый к химическим, механическим и термическим повреждениям до 95 °С
Впуск	Рамка 105 × 105 мм; решетка – 102 × 102 мм из полированной нержавеющей стали AISI 304; регулируемая по высоте горловина 9 – 95 мм; водоотводящие канавки для отвода избыточной влажности
Группа нагрузки	K3 = макс. 300 кг
Нормы	ČSN EN 1253
Рекомендовано для	Ванные комнаты; технические помещения
В упаковке	Защитная крышка для тела сливного трапа
Картон	Упаковка 8 шт.; размер 780 × 245 × 475 мм; вес 6,7 кг



СЛИВНЫЕ ТРАПЫ – КОМПОНЕНТЫ



APV31

Сливной трап 105 × 105/50, подводка – боковая, решетка – нержавеющая сталь, гидрозатвор – комбинированный гидрозатвор **SMART**

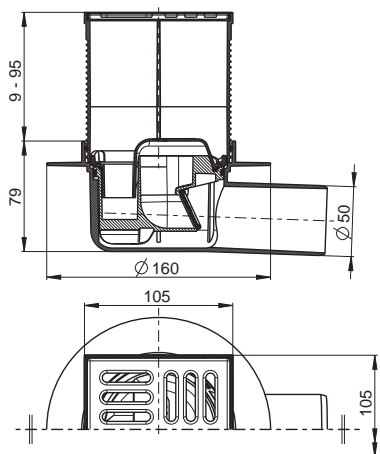

Подключение	DN 50; боковой; для подсоединения к трубе НТ
Гидрозатвор	Комбинированный гидрозатвор SMART: высота водяного столба 30 мм; с клапаном
Сток воды	Комбинированный гидрозатвор SMART = 37 л/мин.
Гидроизоляция	Изоляционный воронник: достаточно широкий для надежного присоединения корпуса сливного трапа к гидроизоляции помещения; с внутренними краями
Материал	PP – полипропилен обогащенный тальком – устойчивый к химическим, механическим и термическим повреждениям до 95 °С; ABS
Впуск	Рамка 105 × 105 мм; решетка – 102 × 102 мм из полированной нержавеющей стали AISI 304; регулируемая по высоте горловина 9 – 95 мм; водоотводящие канавки для отвода избыточной влажности
Группа нагрузки	K3 = макс. 300 кг
Нормы	ČSN EN 1253
Рекомендовано для	Ванные комнаты; технические помещения
Картон	Упаковка 20 шт; размер 590 × 390 × 430 мм; вес 9,4 кг



APV32

Сливной трап 105 × 105/50, подводка – прямая, решетка – нержавеющая сталь, гидрозатвор – комбинированный гидрозатвор **SMART**

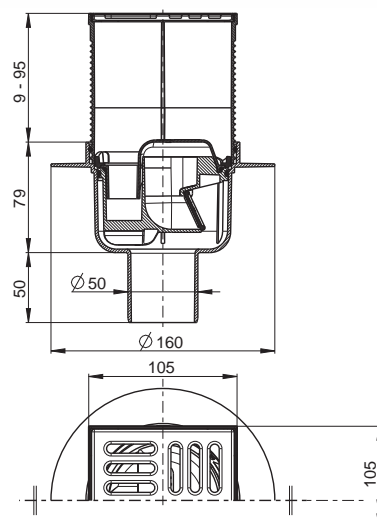

Подключение	DN 50; прямой; для подсоединения к трубе НТ
Гидрозатвор	Комбинированный гидрозатвор SMART: высота водяного столба 30 мм; с клапаном
Сток воды	Комбинированный гидрозатвор SMART = 37 л/мин.
Гидроизоляция	Изоляционный воронник: достаточно широкий для надежного присоединения корпуса сливного трапа к гидроизоляции помещения; с внутренними краями
Материал	PP – полипропилен обогащенный тальком – устойчивый к химическим, механическим и термическим повреждениям до 95 °С; ABS
Впуск	Рамка 105 × 105 мм; решетка – 102 × 102 мм из полированной нержавеющей стали AISI 304; регулируемая по высоте горловина 9 – 95 мм; водоотводящие канавки для отвода избыточной влажности
Группа нагрузки	K3 = макс. 300 кг
Нормы	ČSN EN 1253
Рекомендовано для	Ванные комнаты; технические помещения
Картон	Упаковка 20 шт; размер 590 × 390 × 430 мм; вес 9,2 кг



СЛИВНЫЕ ТРАПЫ – КОМПОНЕНТЫ



MPV004



APV0300



APV0020



APV5000



APV6000

APV1

Сливной трап 105 × 105/50, подводка – боковая, решетка – нержавеющая сталь, гидрозатвор – мокрый

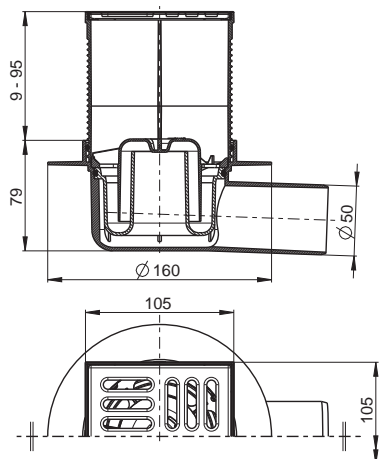

Подключение	DN 50; боковой; для подсоединения к трубе НТ
Гидрозатвор	Мокрый гидрозатвор: высота водяного столба 50 мм
Сток воды	Мокрый гидрозатвор = 46 л/мин.
Гидроизоляция	Изоляционный воронник: достаточно широкий для надежного присоединения корпуса сливного трапа к гидроизоляции помещения; с внутренними краями
Материал	PP – полипропилен обогащенный тальком – устойчивый к химическим, механическим и термическим повреждениям до 95 °С; ABS
Впуск	Рамка 105 × 105 мм; решетка – 102 × 102 мм из полированной нержавеющей стали AISI 304; регулируемая по высоте горловина 9 – 95 мм; водоотводящие канавки для отвода избыточной влажности
Группа нагрузки	K3 = макс. 300 кг
Нормы	ČSN EN 1253
Рекомендовано для	Ванные комнаты; технические помещения
Картон	Упаковка 20 шт; размер 590 × 390 × 430 мм; вес 9,2 кг



APV2

Сливной трап 105 × 105/50, подводка – прямая, решетка – нержавеющая сталь, гидрозатвор – мокрый

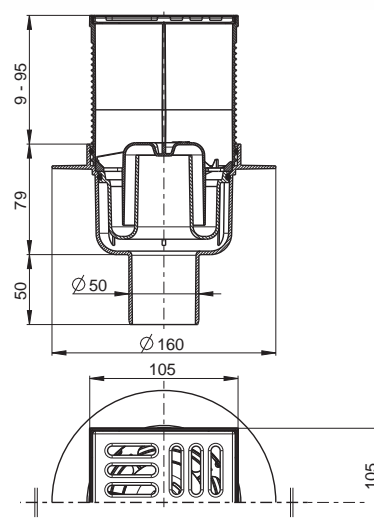

Подключение	DN 50; прямой; для подсоединения к трубе НТ
Гидрозатвор	Мокрый гидрозатвор: высота водяного столба 50 мм
Сток воды	Мокрый гидрозатвор = 46 л/мин.
Гидроизоляция	Изоляционный воронник: достаточно широкий для надежного присоединения корпуса сливного трапа к гидроизоляции помещения; с внутренними краями
Материал	PP – полипропилен обогащенный тальком – устойчивый к химическим, механическим и термическим повреждениям до 95 °С; ABS
Впуск	Рамка 105 × 105 мм; решетка – 102 × 102 мм из полированной нержавеющей стали AISI 304; регулируемая по высоте горловина 9 – 95 мм; водоотводящие канавки для отвода избыточной влажности
Группа нагрузки	K3 = макс. 300 кг
Нормы	ČSN EN 1253
Рекомендовано для	Ванные комнаты; технические помещения
Картон	Упаковка 20 шт; размер 590 × 390 × 430 мм; вес 9,0 кг



СЛИВНЫЕ ТРАПЫ – КОМПОНЕНТЫ



APV5411

Сливной трап 150 × 150/50, подводка – боковая, решетка – нержавеющая сталь, гидрозатвор – мокрый

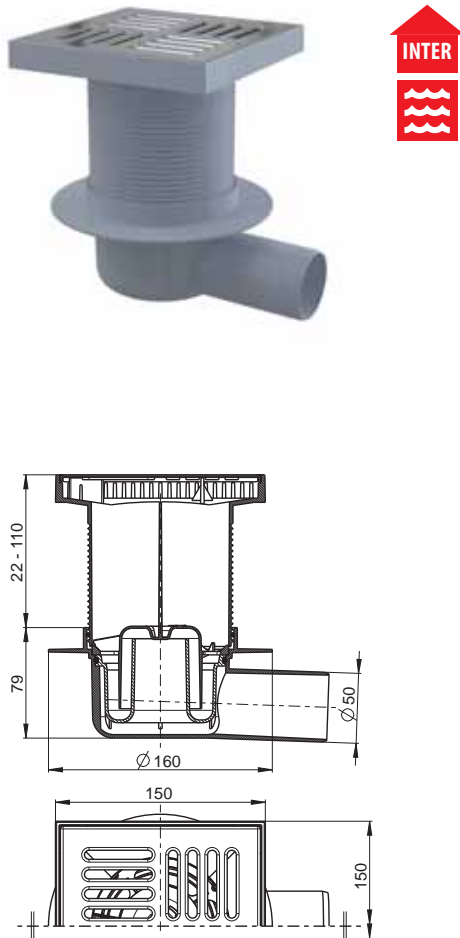

Подключение	DN 50; боковой; для подсоединения к трубе НТ
Гидрозатвор	Мокрый гидрозатвор: высота водяного столба 50 мм
Сток воды	Мокрый гидрозатвор = 46 л/мин.
Гидроизоляция	Изоляционный воротник: достаточно широкий для надежного присоединения корпуса сливного трапа к гидроизоляции помещения; с внутренними краями
Материал	PP – полипропилен обогащенный тальком – устойчивый к химическим, механическим и термическим повреждениям до 95 °C; ABS
Впуск	Рамка 150 × 150 мм; решетка – 143 × 143 мм из полированной нержавеющей стали AISI 304; регулируемая по высоте горловина 22 – 110 мм; водоотводящие канавки для отвода избыточной влажности
Группа нагрузки	K3 = макс. 300 кг
Нормы	ČSN EN 1253
Рекомендовано для	Ванные комнаты; технические помещения
Картон	Упаковка 15 шт; размер 590 × 390 × 430 мм; вес 9,8 кг



APV6411

Сливной трап 150 × 150/50, подводка – прямая, решетка – нержавеющая сталь, гидрозатвор – мокрый

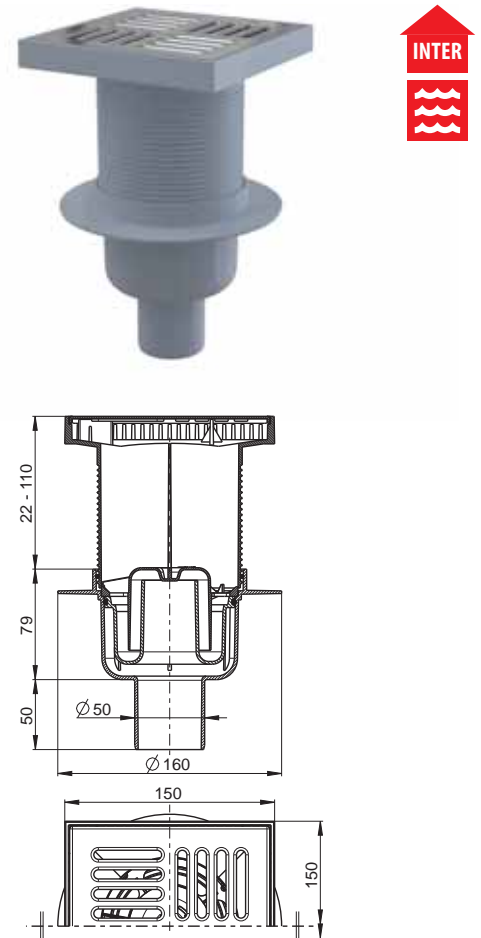

Подключение	DN 50; прямой; для подсоединения к трубе НТ
Гидрозатвор	Мокрый гидрозатвор: высота водяного столба 50 мм
Сток воды	Мокрый гидрозатвор = 46 л/мин.
Гидроизоляция	Изоляционный воротник: достаточно широкий для надежного присоединения корпуса сливного трапа к гидроизоляции помещения; с внутренними краями
Материал	PP – полипропилен обогащенный тальком – устойчивый к химическим, механическим и термическим повреждениям до 95 °C; ABS
Впуск	Рамка 150 × 150 мм; решетка – 143 × 143 мм из полированной нержавеющей стали AISI 304; регулируемая по высоте горловина 22 – 110 мм; водоотводящие канавки для отвода избыточной влажности
Группа нагрузки	K3 = макс. 300 кг
Нормы	ČSN EN 1253
Рекомендовано для	Ванные комнаты; технические помещения
Картон	Упаковка 15 шт; размер 590 × 390 × 430 мм; вес 9,7 кг



СЛИВНЫЕ ТРАПЫ – КОМПОНЕНТЫ



MPV005



APV0400



APV0010



APV5000



APV6000

APV12

Сливной трап 150 × 150/110, подводка – боковая, решетка – нержавеющая сталь, воротник – 2-х уровневая изоляция, гидрозатвор – мокрый

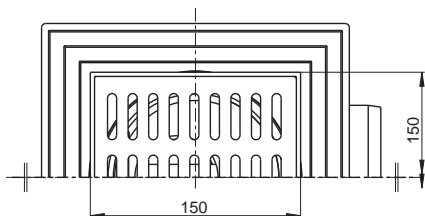
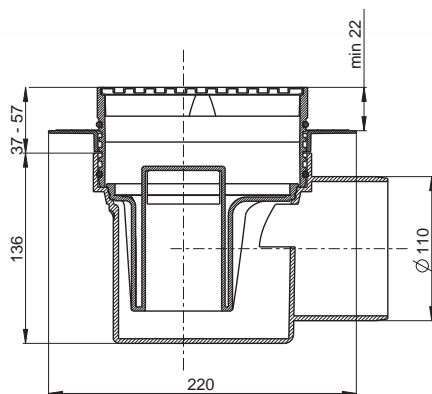

Подключение	DN 110; боковой; для подсоединения к трубе НТ
Гидрозатвор	Мокрый гидрозатвор: высота водяного столба 45 мм
Сток воды	Мокрый гидрозатвор = 48 л/мин.
Гидроизоляция	Воротник с 2-х уровневой изоляцией: для подсоединения гидроизоляционного слоя под плиткой к горловине сливного трапа
Материал	PP – полипропилен – устойчивый к химическим, механическим и термическим повреждениям до 95 °С
Впуск	Рамка 150 × 150 мм; решетка – 145 × 145 мм из полированной нержавеющей стали AISI 304; регулируемая по высоте горловина 37 – 57 мм
Нормы	ČSN EN 1253
Рекомендовано для	Ванные комнаты; технические помещения
Картон	Упаковка 8 шт; размер 780 × 245 × 475 мм; вес 8,3 кг



APV13

Сливной трап 150 × 150/110, подводка – прямая, решетка – нержавеющая сталь, воротник – 2-х уровневая изоляция, гидрозатвор – мокрый

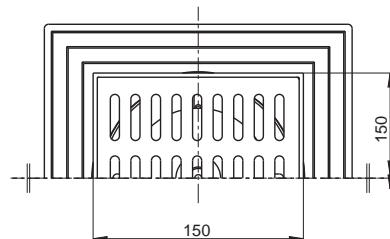
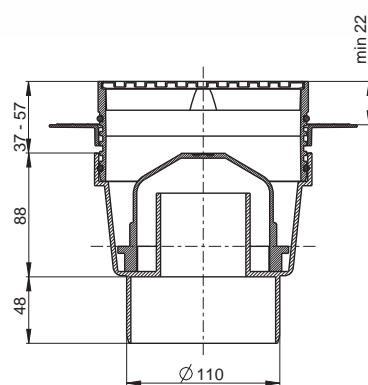

Подключение	DN 110; прямой; для подсоединения к трубе НТ
Гидрозатвор	Мокрый гидрозатвор: высота водяного столба 38 мм
Сток воды	Мокрый гидрозатвор = 48 л/мин.
Гидроизоляция	Воротник с 2-х уровневой изоляцией: для подсоединения гидроизоляционного слоя под плиткой к горловине сливного трапа
Материал	PP – полипропилен – устойчивый к химическим, механическим и термическим повреждениям до 95 °С
Впуск	Рамка 150 × 150 мм; решетка – 145 × 145 мм из полированной нержавеющей стали AISI 304; регулируемая по высоте горловина 37 – 57 мм
Нормы	ČSN EN 1253
Рекомендовано для	Ванные комнаты; технические помещения
Картон	Упаковка 8 шт; размер 780 × 245 × 475 мм; вес 6,8 кг



APV10

Сливной трап 150 × 150/110, подводка – боковая, решетка – серая, воротник – 2-х уровневая изоляция, гидрозатвор – мокрый

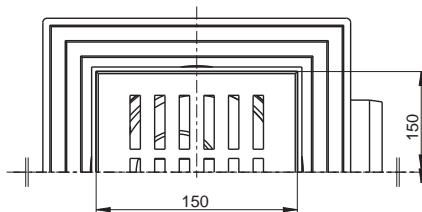
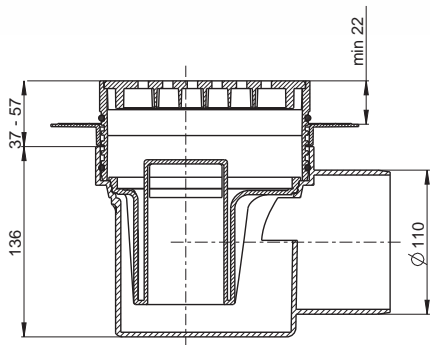

Подключение	DN 110; боковой; для подсоединения к трубе НТ
Гидрозатвор	Мокрый гидрозатвор: высота водяного столба 45 мм
Сток воды	Мокрый гидрозатвор = 48 л/мин.
Гидроизоляция	Воротник с 2-х уровневой изоляцией: для подсоединения гидроизоляционного слоя под плиткой к горловине сливного трапа
Материал	PP – полипропилен – устойчивый к химическим, механическим и термическим повреждениям до 95 °С
Впуск	Рамка 150 × 150 мм; решетка 145 × 145 мм из полипропилена; регулируемая по высоте горловина 37 – 57 мм
Нормы	ČSN EN 1253
Рекомендовано для	Ванные комнаты; технические помещения
Картон	Упаковка 8 шт; размер 780 × 245 × 475 мм; вес 8,4 кг



APV11

Сливной трап 150 × 150/110, подводка – прямая, решетка – серая, воротник – 2-х уровневая изоляция, гидрозатвор – мокрый

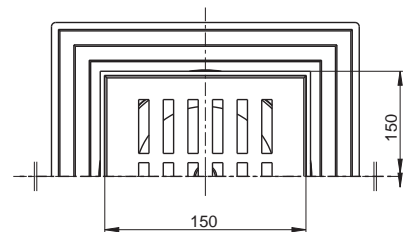
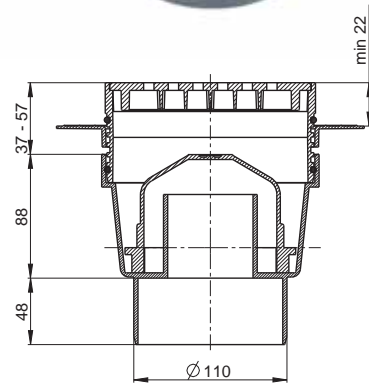

Подключение	DN 110; прямой; для подсоединения к трубе НТ
Гидрозатвор	Мокрый гидрозатвор: высота водяного столба 38 мм
Сток воды	Мокрый гидрозатвор = 48 л/мин.
Гидроизоляция	Воротник с 2-х уровневой изоляцией: для подсоединения гидроизоляционного слоя под плиткой к горловине сливного трапа
Материал	PP – полипропилен – устойчивый к химическим, механическим и термическим повреждениям до 95 °С
Впуск	Рамка 150 × 150 мм; решетка 145 × 145 мм из полипропилена; регулируемая по высоте горловина 37 – 57 мм
Нормы	ČSN EN 1253
Рекомендовано для	Ванные комнаты; технические помещения
Картон	Упаковка 8 шт; размер 780 × 245 × 475 мм; вес 6,9 кг



APV5111

Сливной трап 105 × 105/50, подводка – боковая, решетка – серая, гидрозатвор – мокрый

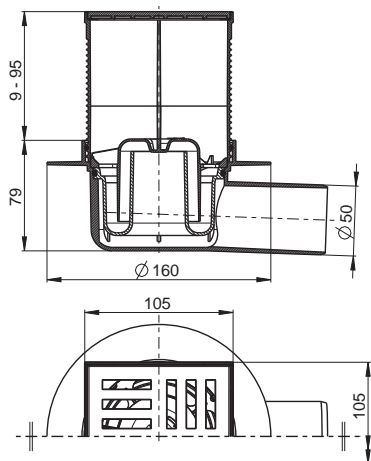

Подключение	DN 50; боковой; для подсоединения к трубе НТ
Гидрозатвор	Мокрый гидрозатвор: высота водяного столба 50 мм
Сток воды	Мокрый гидрозатвор = 46 л/мин.
Гидроизоляция	Изоляционный воротник: достаточно широкий для надежного присоединения корпуса сливного трапа к гидроизоляции помещения; с внутренними краями
Материал	PP – полипропилен обогащенный тальком – устойчивый к химическим, механическим и термическим повреждениям до 95 °С; ABS
Впуск	Рамка 105 × 105 мм; решетка 102 × 102 мм из полипропилена; регулируемая по высоте горловина 9 – 95 мм; водоотводящие канавки для отвода избыточной влажности
Нормы	ČSN EN 1253
Рекомендовано для	Ванные комнаты; технические помещения
Картон	Упаковка 20 шт; размер 590 × 390 × 430 мм; вес 7,9 кг



APV6111

Сливной трап 105 × 105/50, подводка – прямая, решетка – серая, гидрозатвор – мокрый

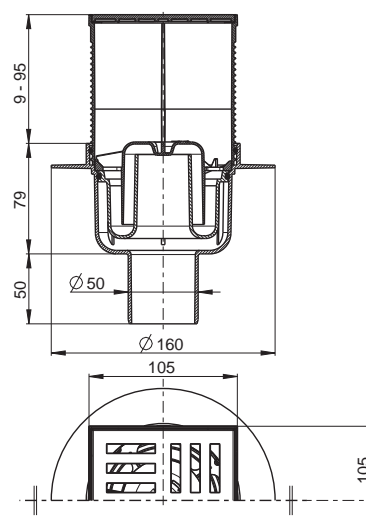

Подключение	DN 50; прямой; для подсоединения к трубе НТ
Гидрозатвор	Мокрый гидрозатвор: высота водяного столба 50 мм;
Сток воды	Мокрый гидрозатвор = 46 л/мин.
Гидроизоляция	Изоляционный воротник: достаточно широкий для надежного присоединения корпуса сливного трапа к гидроизоляции помещения; с внутренними краями
Материал	PP – полипропилен обогащенный тальком – устойчивый к химическим, механическим и термическим повреждениям до 95 °С; ABS
Впуск	Рамка 105 × 105 мм; решетка 102 × 102 мм из полипропилена; регулируемая по высоте горловина 9 – 95 мм; водоотводящие канавки для отвода избыточной влажности
Нормы	ČSN EN 1253
Рекомендовано для	Ванные комнаты; технические помещения
Картон	Упаковка 20 шт; размер 590 × 390 × 430 мм; вес 7,7 кг



СЛИВНЫЕ ТРАПЫ – КОМПОНЕНТЫ



APV5211

Сливной трап 150 × 150/50, подводка – боковая, решетка – серая, гидрозатвор – мокрый

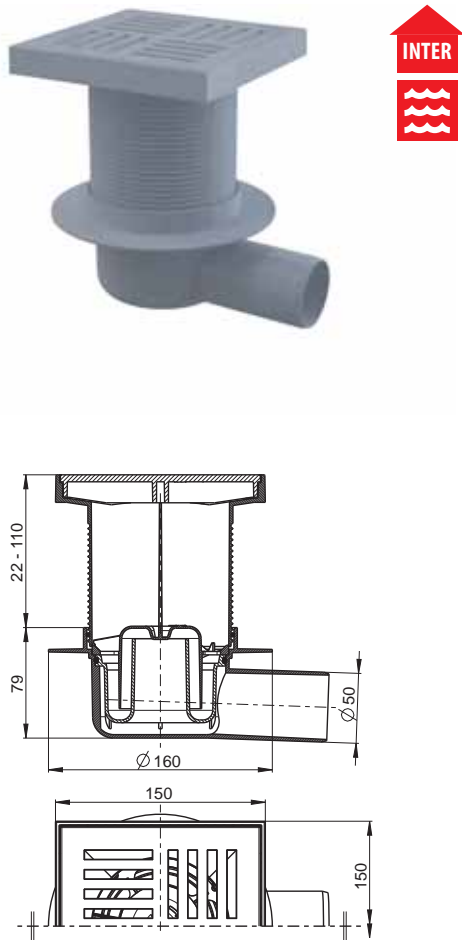

Подключение	DN 50; боковой; для подсоединения к трубе НТ
Гидрозатвор	Мокрый гидрозатвор: высота водяного столба 50 мм
Сток воды	Мокрый гидрозатвор = 46 л/мин.
Гидроизоляция	Изоляционный воротник: достаточно широкий для надежного присоединения корпуса сливного трапа к гидроизоляции помещения; с внутренними краями
Материал	PP – полипропилен обогащенный тальком – устойчивый к химическим, механическим и термическим повреждениям до 95 °С; ABS
Впуск	Рамка 150 × 150 мм; решетка 143 × 143 мм из полипропилена; регулируемая по высоте горловина 22 – 110 мм; водоотводящие канавки для отвода избыточной влажности
Нормы	ČSN EN 1253
Рекомендовано для	Ванные комнаты; технические помещения
Картон	Упаковка 15 шт; размер 590 × 390 × 430 мм; вес 9,0 кг



APV6211

Сливной трап 150 × 150/50, подводка – прямая, решетка – серая, гидрозатвор – мокрый

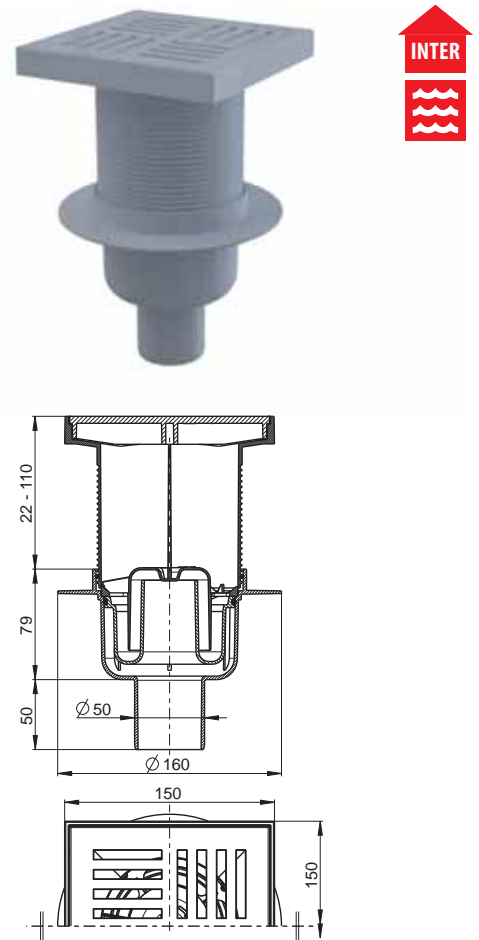

Подключение	DN 50; прямой; для подсоединения к трубе НТ
Гидрозатвор	Мокрый гидрозатвор: высота водяного столба 50 мм
Сток воды	Мокрый гидрозатвор = 46 л/мин.
Гидроизоляция	Изоляционный воротник: достаточно широкий для надежного присоединения корпуса сливного трапа к гидроизоляции помещения; с внутренними краями
Материал	PP – полипропилен обогащенный тальком – устойчивый к химическим, механическим и термическим повреждениям до 95 °С; ABS
Впуск	Рамка 150 × 150 мм; решетка 143 × 143 мм из полипропилена; регулируемая по высоте горловина 22 – 110 мм; водоотводящие канавки для отвода избыточной влажности
Нормы	ČSN EN 1253
Рекомендовано для	Ванные комнаты; технические помещения
Картон	Упаковка 15 шт; размер 590 × 390 × 430 мм; вес 8,8 кг



СЛИВНЫЕ ТРАПЫ – КОМПОНЕНТЫ



MPV007

APV0200

APV0010

APV5000

APV6000

APV3

Сливной трап 150 × 150/50, подводка – боковая, решетка – серая, гидрозатвор – мокрый

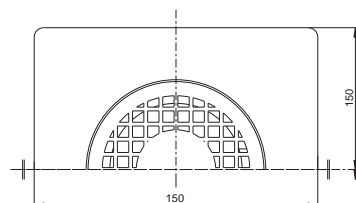
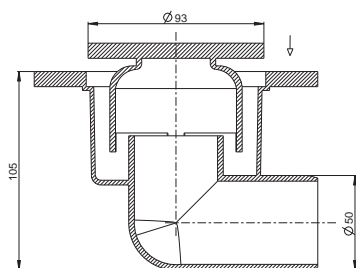

Подключение	DN 50; боковой; для подсоединения к трубе НТ
Гидрозатвор	Мокрый гидрозатвор: высота водяного столба 19 мм
Сток воды	Мокрый гидрозатвор = 24 л/мин.
Материал	PP – полипропилен – устойчивый к химическим, механическим и термическим повреждениям до 95 °С
Впуск	Рамка 150 × 150 мм; решетка Ø93 мм из полипропилена
Нормы	ČSN EN 1253
Рекомендовано для	Ванные комнаты; технические помещения
Картон	Упаковка 50 шт; размер 800 × 380 × 400 мм; вес 13,0 кг



APV4

Сливной трап 150 × 150/50, подводка – прямая, решетка – серая, гидрозатвор – мокрый

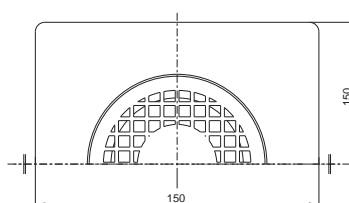
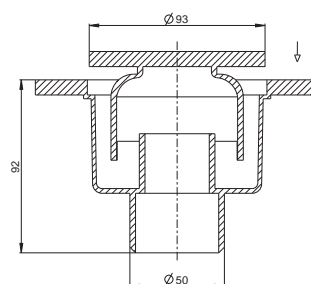

Подключение	DN 50; прямой; для подсоединения к трубе НТ
Гидрозатвор	Мокрый гидрозатвор: высота водяного столба 19 мм
Сток воды	Мокрый гидрозатвор = 24 л/мин.
Материал	PP – полипропилен – устойчивый к химическим, механическим и термическим повреждениям до 95 °С
Впуск	Рамка 150 × 150 мм; решетка Ø93 мм из полипропилена
Нормы	ČSN EN 1253
Рекомендовано для	Ванные комнаты; технические помещения
Картон	Упаковка 50 шт; размер 800 × 380 × 400 мм; вес 11,5 кг



APV15

Сливной трап 150 × 150/50, подводка – боковая, решетка – белая, гидрозатвор – мокрый

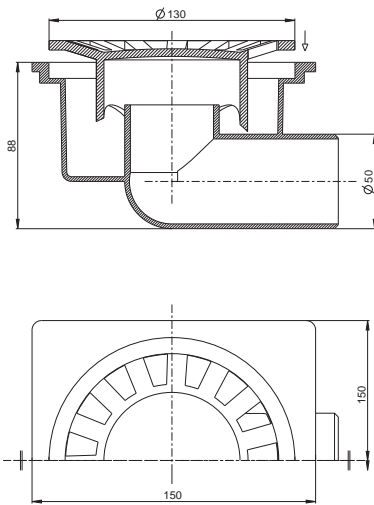

Подключение	DN 50; боковой; для подсоединения к трубе НТ
Гидрозатвор	Мокрый гидрозатвор: высота водяного столба 15 мм
Сток воды	Мокрый гидрозатвор = 24 л/мин.
Материал	ABS
Впуск	Рамка 150 × 150 мм; решетка Ø130 мм из ABS
Нормы	ČSN EN 1253
Рекомендовано для	Ванные комнаты; технические помещения
Картон	Упаковка 20 шт; размер 590 × 390 × 240 мм; вес 7,2 кг



APV16

Сливной трап 150 × 150/50, подводка – прямая, решетка – белая, гидрозатвор – мокрый

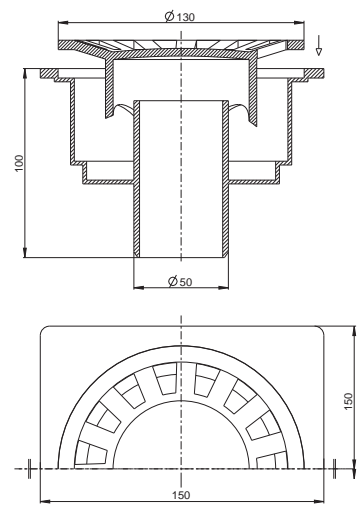

Подключение	DN 50; прямой; для подсоединения к трубе НТ
Гидрозатвор	Мокрый гидрозатвор: высота водяного столба 17 мм
Сток воды	Мокрый гидрозатвор = 24 л/мин.
Материал	ABS
Впуск	Рамка 150 × 150 мм; решетка Ø130 мм из ABS
Нормы	ČSN EN 1253
Рекомендовано для	Ванные комнаты; технические помещения
Картон	Упаковка 20 шт; размер 590 × 390 × 240 мм; вес 6,3 кг



Сливные трапы – компоненты



MPV001
Дизайновая решетка
102 × 102 × 5
нержавеющая сталь



MPV002
Дизайновая решетка
102 × 102 × 5
нержавеющая сталь



MPV003
Дизайновая решетка
102 × 102 × 5
нержавеющая сталь



MPV004
Решетка 102 × 102
нержавеющая сталь

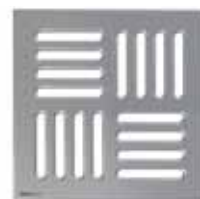

MPV005
Решетка 143 × 143
нержавеющая сталь



APV0100
Горловина сливного трапа,
решетка 105 × 105 серая



APV0200
Горловина сливного трапа,
решетка 150 × 150 серая



APV0300
Горловина сливного
трапа, решетка 105 × 105
нержавеющая сталь



APV0400
Горловина сливного
трапа, решетка 150 × 150
нержавеющая сталь



APV0500
Горловина сливного
трапа, решетка 105 × 105
латунь-хром



AIZ1
Гидроизоляционный «воротник –
наклейка» для сливного трапа
300 × 300



AIZ2
Гидроизоляционная самоклеющаяся фольга
1400 × 1000 + 300 × 1400



AIZ3
Гидроизоляционная самоклеющаяся фольга
1300 × 1300



APV0002
Фланец – нержавеющая сталь,
винты в комплекте



APV0003
Воротник с 2-х уровневой изоляцией Ø105



APV0005
Воротник с 2-х уровневой изоляцией Ø150



APV0010
Гидрозатвор – мокрый



APV0020
Гидрозатвор –
комбинированный **SMART**



APV0030
Гидрозатвор – сухой



APV0050
Гидрозатвор – мокрый для APV26



APV1000
«Тело» сливного трапа Ø50,
подводка – боковая



APV2000
«Тело» сливного трапа Ø50/75,
подводка – прямая



APV3000
«Тело» сливного трапа Ø50/75,
подводка – боковая



APV4000
«Тело» сливного трапа Ø50/75,
подводка – прямая



MPV006
Решетка 102 × 102 серая



MPV007
Решетка 143 × 143 серая



MPV008
Решетка 102 × 102
нержавеющая сталь AISI 316



MPV009
Решетка 143 × 143
нержавеющая сталь AISI 316

РЕШЕТКИ



APV0600
Горловина сливного
трапа, решетка 105 × 105
латунь-хром



APV0700
Горловина сливного
трапа, решетка 105 × 105
латунь-хром



APV0800
Насадка горловины Ø105



APV0900
Горловина сливного трапа,
решетка 105 × 105 нержавеющей
сталь для APV26, APV26C

ГОРЛОВИНЫ СЛИВНОГО ТРАПА

ГИДРОИЗОЛЯЦИОННЫЕ ВОРОТНИКИ



APV0006
Прокладка фланца из
нержавеющей стали

ФЛАНЕЦ ИЗ НЕРЖАВЕЮЩЕЙ СТАЛИ И ВОРОТНИК С 2-Х УРОВНЕВОЙ ИЗОЛЯЦИЕЙ



APV0060
Гидрозатвор – сухой для APV26C

ГИДРОЗАТВОРЫ



APV5000
«Тело» сливного трапа Ø50,
подводка – боковая



APV6000
«Тело» сливного трапа Ø50,
подводка – прямая



APV7000
«Тело» сливного трапа Ø50,
подводка – боковая

«КОРПУС» СЛИВНОГО ТРАПА

Возможности монтажа сливного трапа

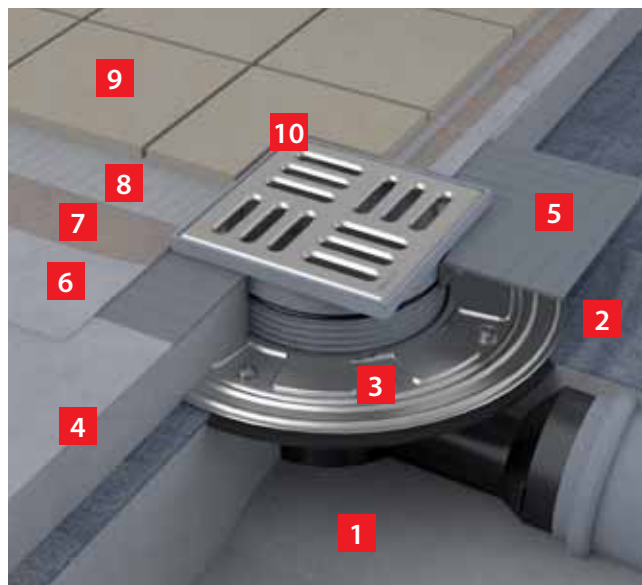

Сливной трап APV3344

УСТАНОВКА В БЕТОН

- 1 Бетонная стяжка
- 2 Гидроизоляционная фольга AIZ
- 3 Фланец из нержавеющей стали
- 4 Бетонная стяжка
- 5 Воротник с 2-х уровневой изоляцией
- 6 Гидроизоляционная лента
- 7 Гидроизоляционный слой
- 8 Клей
- 9 Плитка
- 10 Эластичный наполнитель

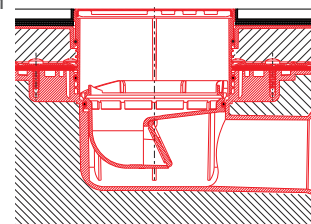

Сливной трап APV1321

УСТАНОВКА В БЕТОН

- 1 Бетонная стяжка
- 2 Гидроизоляционная фольга AIZ
- 3 Гидроизоляционный слой
- 4 Бетонная стяжка
- 5 Клей
- 6 Плитка
- 7 Эластичный наполнитель

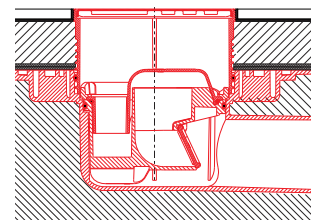

Сливной трап APV10

УСТАНОВКА В БЕТОН

- 1 Бетонная стяжка
- 2 Воротник с 2-х уровневой изоляцией
- 3 Гидроизоляционная лента
- 4 Гидроизоляционный слой
- 5 Клей
- 6 Плитка
- 7 Эластичный наполнитель

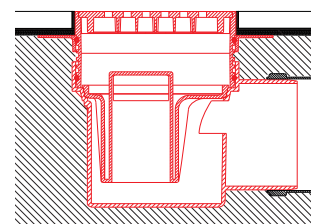

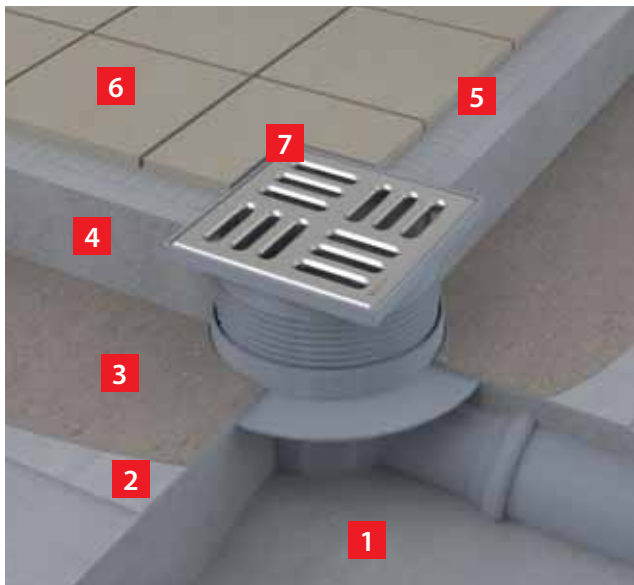

Сливной трап APV1

УСТАНОВКА В БЕТОН

- 1 Бетонная стяжка
- 2 Гидроизоляционная фольга AIZ
- 3 Гидроизоляционный слой
- 4 Бетонная стяжка
- 5 Клей
- 6 Плитка
- 7 Эластичный наполнитель

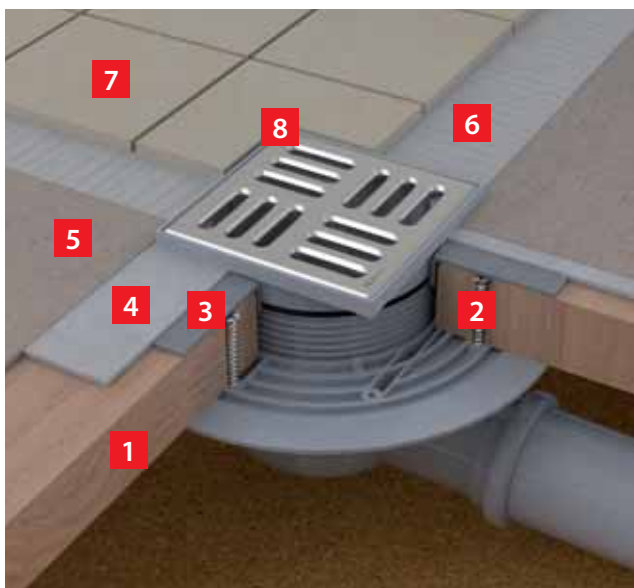
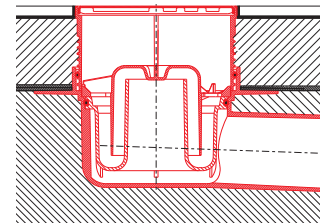

Сливной трап APV1324

УСТАНОВКА В ДЕРЕВЯННЫЕ ПОКРЫТИЯ

- 1 Напольная плита настила
- 2 Шуруп
- 3 Воротник с 2-х уровневой изоляцией
- 4 Гидроизоляционная лента
- 5 Гидроизоляционный слой
- 6 Клей
- 7 Плитка
- 8 Эластичный наполнитель

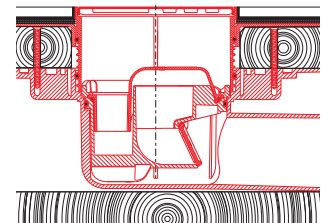

Процесс установки сливного трапа

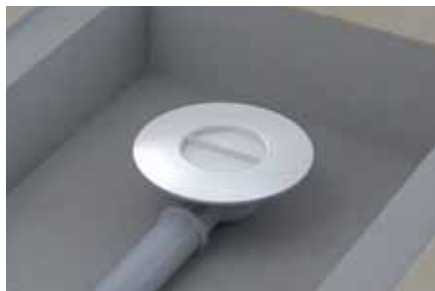

1 На несущую конструкцию (или на звукоизоляцию), поместите «корпус» сливного трапа без гидрозатвора и горловины. В выпускное отверстие корпуса вставьте защитную крышку. Присоедините сливной трап к канализационной трубе. При необходимости в присоединительном размере Ду 50, отрежьте присоединительный патрубок Ду 75.



2 Заливку бетона необходимо произвести до изоляционного воротника. После высыхания бетона снимите защитную крышку. На поверхность стяжки вокруг сливного трапа нанесите грунтовку.



3 На шов между изоляционным воротником и бетоном наклейте гидроизоляционную ленту. На всю поверхность нанесите слой гидроизоляционной гидроизоляции или наклейте гидроизоляционную пленку.



4 Установите гидрозатвор.



5 Горловину сливного трапа укоротите до необходимой высоты. О-уплотнительное кольцо установите на самую низкую риску с углублением. Горловину установите в корпус сливного трапа.



6 В горловину сливного трапа по часовой стрелке установите кольцо-замок, таким образом гидрозатвор будет зафиксирован.



7 Сделайте бетонную стяжку до нижней части рамки решетки. Для надлежащего стока воды необходимо придерживаться 2% склона по направлению к сливному трапу.



8 Выложите плиткой поверхность пола до верхней части рамки решетки. Шов между рамкой и плиткой заполните эластичным наполнителем (Герметик).



9 В рамку установите решетку.

Процесс установки сливного трапа с фланцем из нержавеющей стали и воротником 2-х уровневой изоляцией



1 На несущую конструкцию (или на звукоизоляцию) поместите «корпус» сливного трапа без гидрозатвора и горловины. В выпускное отверстие корпуса вставьте защитную крышку. Присоедините сливной трап к канализационной трубе. При необходимости в присоединительном размере Ду 50 отрежьте присоединительный патрубок Ду 75.



2 Заливку бетона необходимо произвести до изоляционного воротника. После высыхания бетона, снимите защитную крышку.



3 На всю поверхность стяжки нанесите грунтовку. В гидроизоляционной фольге вырежьте отверстие под горловину сливного трапа. Гидроизоляционную фольгу приклейте на данную поверхность.



4 Фланец из нержавеющей стали прикрепите при помощи шурупов к корпусу сливного трапа. Таким образом, будет достигнуто более надежное соединение гидроизоляции со сливным трапом. Установите гидрозатвор.

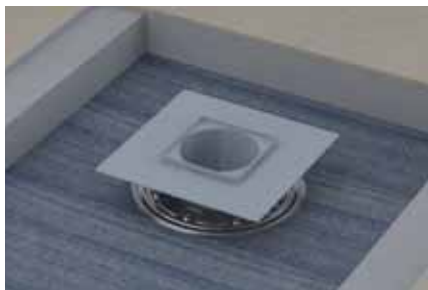

5 Горловину сливного трапа укоротите до необходимой высоты. О-уплотнительное кольцо установите на самую низкую риску с углублением. Горловину установите в корпус сливного трапа. Установите воротник. Высоту воротника и уплотнительного о-кольца установите согласно конечной высоты плитки. Горловину вставьте в тело сливного трапа.



6 В горловину сливного трапа по часовой стрелке установите кольцо-замок, таким образом гидрозатвор будет зафиксирован.



7 Сделайте бетонную стяжку до нижней части рамки решетки. Для надлежащего стока воды необходимо придерживаться 2% склона по направлению к сливному трапу. На поверхность вблизи сливного трапа нанесите грунтовку



8 На шов между воротником и бетоном наклейте гидроизоляционную ленту. На всю поверхность нанесите слой гидроизоляции или наклейте гидроизоляционную пленку.



9 Выложите плиткой поверхность пола до верхней части рамки решетки. Шов между рамкой и плиткой заполните эластичным наполнителем (Герметик).



10 В рамку установите решетку.

Техническое решение ливнеотводов Alcaplast



КОРПУС С ВЫСОКОЙ
СКОРОСТЬЮ
СТОКА ВОДЫ

ЗАТВОР

ЗАМОК ЛЮКА

1 КОРПУС С ВЫСОКОЙ СКОРОСТЬЮ СТОКА ВОДЫ

Корпус ливнеотвода произведен из полипропилена обогащенного стекловолокном. Благодаря этому, ливнеотвод исключительно устойчив к химическим, механическим и термическим повреждениям. Глубокий и резкий перепад во внутренней конструкции ливнеотвода, позволяет более быстрый и больший сток воды в канализацию. Сток воды может достигать 390 л/мин. Ребра жесткости ливнеотвода обеспечивают его прочность и стабильность при установке, а также при эксплуатации с климатом, где температура опускается ниже нуля градусов. Подключение к канализации может быть прямым или боковым. Прямое подключение имеет диаметр 110, 125 или универсальный 125/110. Диаметр 110 подходит для отвода воды с поверхности до 116 м.кв., диаметр 125 подходит для отвода воды с поверхности 190 м.кв. Ливнеотводы произведены в черном и сером цветах.

2 ЗАТВОР

Затвор выполняет функцию сухого «гидрозатвора» – ограничивает проникновение запаха из канализации. Также, препятствует проникновению грызунов и насекомых. Закрывается под действием собственного веса и имеет большую производительность в сравнении с обычным, мокрым гидрозатвором.

3 КОРЗИНА ДЛЯ СБОРА МУСОРА

Корзина собирает крупный мусор (в основном, листья) и предотвращает засорение канализационных труб. Узкое ребристое дно позволяет постепенное падение тлеющих листьев в канализацию. Корзину можно легко снять и прочистить.



Корзина из нержавеющей стали

В качестве дополнительного аксессуара можно приобрести корзину для сбора мусора. Благодаря материалу, из которого произведена корзина, грызуны не могут ее повредить и проникнуть на крыши зданий.

4 КОЛЬЦА

В каждой упаковке содержится набор эксцентрических колец, которые позволяют произвести подключение системы водосточных труб, диаметром 80, 90, 100, 110 и 125 мм. Материал, из которого произведены кольца, содержит УФ стабилизаторы, препятствующие старению, выцветанию и деформации пластика. Рамка и кольца произведены в черном, сером и кирпично-красном цветах. Это позволяет скомбинировать видимые части ливнеотвода с цветом выбранной плитки.

5 ЗАМОК ЛЮКА

Благодаря наличию замка люка вода во время сильных дождей не будет вытекать из ливнеотвода на траву или другую поверхность вокруг него. Закрытый люк также препятствует доступ детей к нему во время их игр. Замок и люк произведены в черном, сером и кирпично-красном цветах. Это позволяет скомбинировать видимые части ливнеотвода с цветом выбранной плитки.

Установка ливнеотвода



Ливнеотвод УСТАНОВКА

- 1 Грунт
- 2 Крупный гравий/щебень
- 3 Мелкий гравий/щебень (песок)
- 4 Уличная плитка
- 5 Ливнеотвод

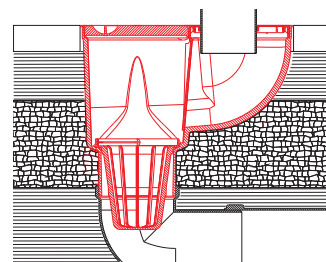

AGV1

Ливнеотвод 300 × 155/110, подводка – прямая, черный

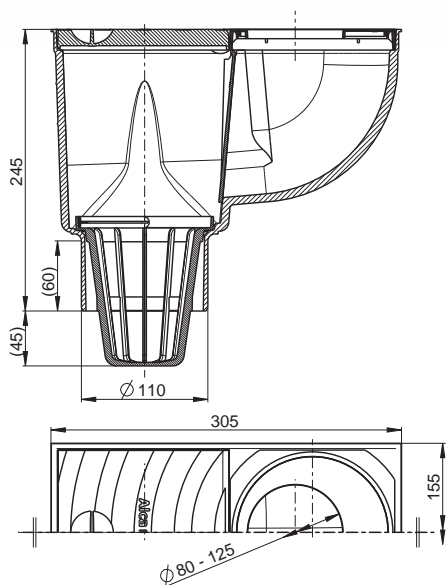

Подключение	DN 110; прямой; для подсоединения к трубе НТ
Гидрозатвор	Сухой «гидрозатвор»
Сток воды	390 л/мин.
Материал	Черный РР – полипропилен обогащенный стекловолокном – устойчивый к химическим, механическим и термическим повреждениям.
Впуск	Диаметр 125 или 80, 90, 100, 110 при использовании уплотнительных эксцентрических колец
Группа нагрузки	K3 = макс. 300 кг
Нормы	ČSN EN 1451-1
Рекомендовано для	Простое подключение внешних труб, предназначенных для отвода дождевой воды в канализацию
В упаковке	Корзина для сбора мусора, сухой «гидрозатвор», набор уплотнительных эксцентрических колец диаметром 80, 90, 100, 110
Картон	Упаковка 5 шт; размер 545 × 335 × 440 мм; вес 5,8 кг
Дальнейшая информация	После установки ливнеотвода в тротуарную плитку, видимые его части можно заменить на детали серого или кирпично-красного цветов



AGV1S

Ливнеотвод 300 × 155/110, подводка – прямая, серый

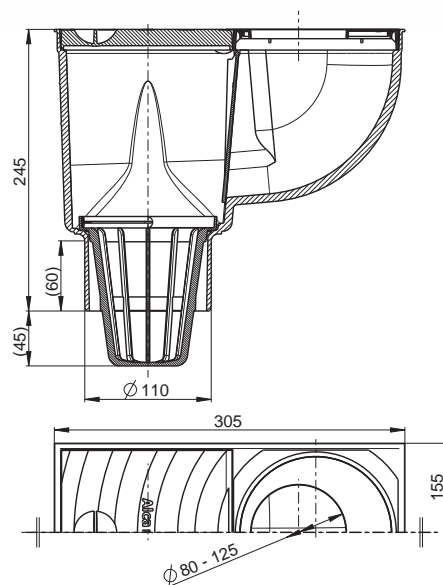

Подключение	DN 110; прямой; для подсоединения к трубе НТ
Гидрозатвор	Сухой «гидрозатвор»
Сток воды	390 л/мин.
Материал	Серый РР – полипропилен обогащенный стекловолокном – устойчивый к химическим, механическим и термическим повреждениям.
Впуск	Диаметр 125 или 80, 90, 100, 110 при использовании уплотнительных эксцентрических колец
Группа нагрузки	K3 = макс. 300 кг
Нормы	ČSN EN 1451-1
Рекомендовано для	Простое подключение внешних труб, предназначенных для отвода дождевой воды в канализацию
В упаковке	Корзина для сбора мусора, сухой «гидрозатвор», набор уплотнительных эксцентрических колец диаметром 80, 90, 100, 110
Картон	Упаковка 5 шт; размер 545 × 335 × 440 мм; вес 5,8 кг
Дальнейшая информация	После установки ливнеотвода в тротуарную плитку, видимые его части можно заменить на детали черного или кирпично-красного цветов



ЛИВНЕОТВОДЫ – КОМПОНЕНТЫ



AGV2

Ливнеотвод 300 × 155/125, подводка – прямая, черный

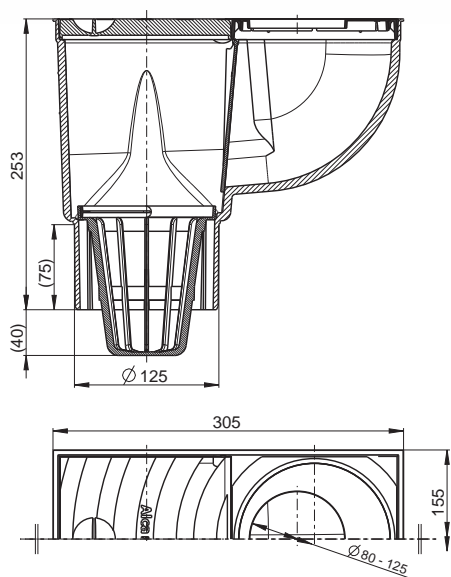

Подключение	DN 125; прямой; для подсоединения к трубе НТ
Гидрозатвор	Сухой «гидрозатвор»
Сток воды	390 л/мин.
Материал	Черный PP – полипропилен обогащенный стекловолокном – устойчивый к химическим, механическим и термическим повреждениям.
Впуск	Диаметр 125 или 80, 90, 100, 110 при использовании уплотнительных эксцентрических колец
Группа нагрузки	K3 = макс. 300 кг
Нормы	ČSN EN 1451-1
Рекомендовано для	Простое подключение внешних труб, предназначенных для отвода дождевой воды в канализацию
В упаковке	Корзина для сбора мусора, сухой «гидрозатвор», набор уплотнительных эксцентрических колец диаметром 80, 90, 100, 110
Картон	Упаковка 5 шт; размер 545 × 335 × 440 мм; вес 6,0 кг
Дальнейшая информация	После установки ливнеотвода в тротуарную плитку, видимые его части можно заменить на детали серого или кирпично-красного цветов



AGV2S

Ливнеотвод 300 × 155/125, подводка – прямая, серый

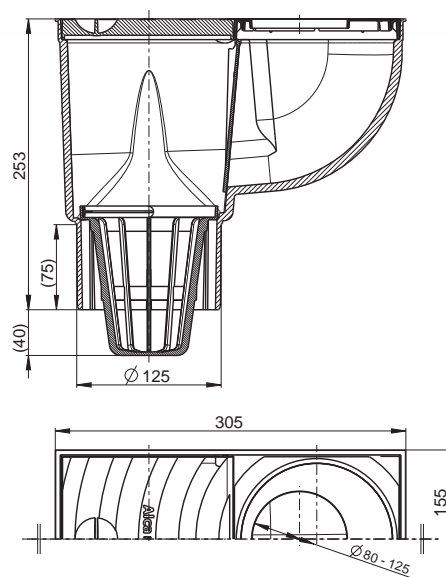

Подключение	DN 125; прямой; для подсоединения к трубе НТ
Гидрозатвор	Сухой «гидрозатвор»
Сток воды	390 л/мин.
Материал	Серый PP – полипропилен обогащенный стекловолокном – устойчивый к химическим, механическим и термическим повреждениям.
Впуск	Диаметр 125 или 80, 90, 100, 110 при использовании уплотнительных эксцентрических колец
Группа нагрузки	K3 = макс. 300 кг
Нормы	ČSN EN 1451-1
Рекомендовано для	Простое подключение внешних труб, предназначенных для отвода дождевой воды в канализацию
В упаковке	Корзина для сбора мусора, сухой «гидрозатвор», набор уплотнительных эксцентрических колец диаметром 80, 90, 100, 110
Картон	Упаковка 5 шт; размер 545 × 335 × 440 мм; вес 6,0 кг
Дальнейшая информация	После установки ливнеотвода в тротуарную плитку, видимые его части можно заменить на детали черного или кирпично-красного цветов



ЛИВНЕОТВОДЫ – КОМПОНЕНТЫ



AGV900

AGV900S

AGV910

AGV910S

AGV920

AGV920S

AGV930

AGV930S

AGV940

AGV940S

AGV4

Ливнеотвод 300 × 155/125/110, подводка – прямая, черный

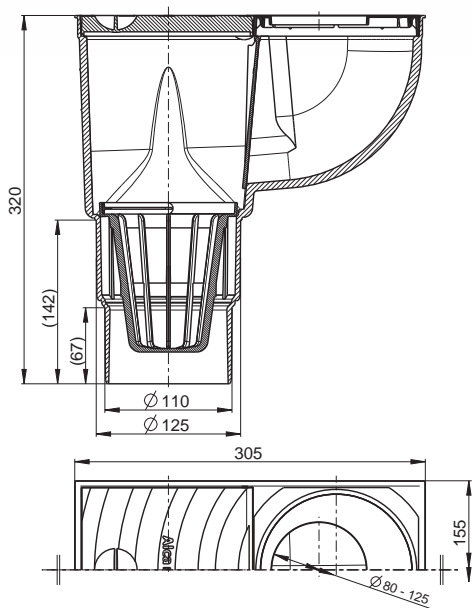

Подключение	DN 110, после обрезки DN 125; прямой; для подсоединения к трубе НТ
Гидрозатвор	Сухой «гидрозатвор»
Сток воды	390 л/мин.
Материал	Черный PP – полипропилен обогащенный стекловолокном – устойчивый к химическим, механическим и термическим повреждениям.
Впуск	Диаметр 125 или 80, 90, 100, 110 при использовании уплотнительных эксцентрических колец
Группа нагрузки	K3 = макс. 300 кг
Нормы	ČSN EN 1451-1
Рекомендовано для	Простое подключение внешних труб, предназначенных для отвода дождевой воды в канализацию
В упаковке	Корзина для сбора мусора, сухой «гидрозатвор», набор уплотнительных эксцентрических колец диаметром 80, 90, 100, 110
Картон	Упаковка 4 шт; размер 655 × 335 × 345 мм; вес 5,2 кг
Дальнейшая информация	После установки ливнеотвода в тротуарную плитку, видимые его части можно заменить на детали серого или кирпично-красного цветов



AGV4S

Ливнеотвод 300 × 155/125/110, подводка – прямая, серый

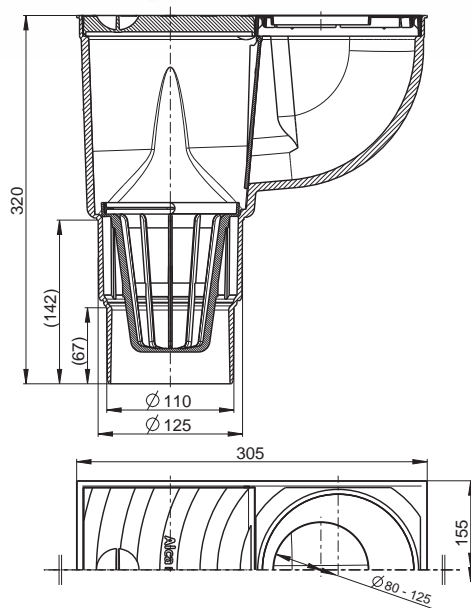

Подключение	DN 110, после обрезки DN 125; прямой; для подсоединения к трубе НТ
Гидрозатвор	Сухой «гидрозатвор»
Сток воды	390 л/мин.
Материал	Серый PP – полипропилен обогащенный стекловолокном – устойчивый к химическим, механическим и термическим повреждениям.
Впуск	Диаметр 125 или 80, 90, 100, 110 при использовании уплотнительных эксцентрических колец
Группа нагрузки	K3 = макс. 300 кг
Нормы	ČSN EN 1451-1
Рекомендовано для	Простое подключение внешних труб, предназначенных для отвода дождевой воды в канализацию
В упаковке	Корзина для сбора мусора, сухой «гидрозатвор», набор уплотнительных эксцентрических колец диаметром 80, 90, 100, 110
Картон	Упаковка 4 шт; размер 655 × 335 × 345 мм; вес 5,2 кг
Дальнейшая информация	После установки ливнеотвода в тротуарную плитку, видимые его части можно заменить на детали черного или кирпично-красного цветов



ЛИВНЕОТВОДЫ – КОМПОНЕНТЫ



AGV3

Ливнеотвод 300 × 155/110, подводка – боковая, черный

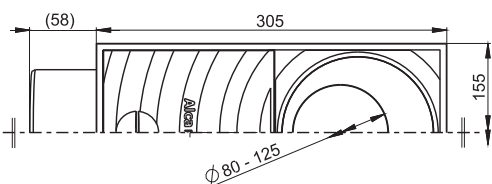
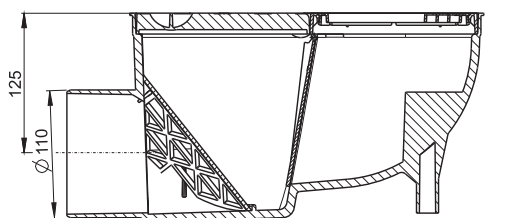

Подключение	DN 110; боковой; для подсоединения к трубе НТ
Гидрозатвор	Сухой «гидрозатвор»
Сток воды	390 л/мин.
Материал	Черный PP – полипропилен обогащенный стекловолокном – устойчивый к химическим, механическим и термическим повреждениям.
Впуск	Диаметр 125 или 80, 90, 100, 110 при использовании уплотнительных эксцентрических колец
Группа нагрузки	K3 = макс. 300 кг
Нормы	ČSN EN 1451-1
Рекомендовано для	Простое подключение внешних труб, предназначенных для отвода дождевой воды в канализацию
В упаковке	Корзина для сбора мусора, сухой «гидрозатвор», набор уплотнительных эксцентрических колец диаметром 80, 90, 100, 110
Картон	Упаковка 4 шт; размер 390 × 380 × 350 мм; вес 4,23 кг
Дальнейшая информация	После установки ливнеотвода в тротуарную плитку, видимые его части можно заменить на детали серого или кирпично-красного цветов



AGV3S

Ливнеотвод 300 × 155/110, подводка – боковая, серый

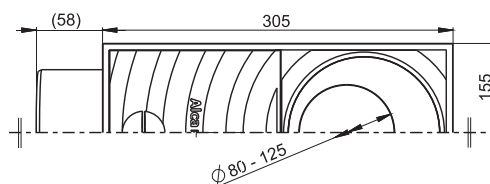
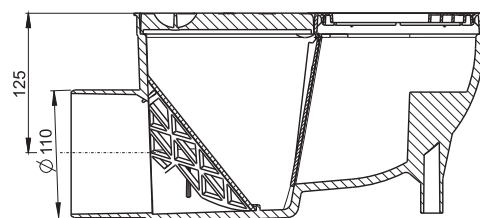

Подключение	DN 110; боковой; для подсоединения к трубе НТ
Гидрозатвор	Сухой «гидрозатвор»
Сток воды	390 л/мин.
Материал	Черный PP – полипропилен обогащенный стекловолокном – устойчивый к химическим, механическим и термическим повреждениям.
Впуск	Диаметр 125 или 80, 90, 100, 110 при использовании уплотнительных эксцентрических колец
Группа нагрузки	K3 = макс. 300 кг
Нормы	ČSN EN 1451-1
Рекомендовано для	Простое подключение внешних труб, предназначенных для отвода дождевой воды в канализацию
В упаковке	Корзина для сбора мусора, сухой «гидрозатвор», набор уплотнительных эксцентрических колец диаметром 80, 90, 100, 110
Картон	Упаковка 4 шт; размер 390 × 380 × 350 мм; вес 4,23 кг
Дальнейшая информация	После установки ливнеотвода в тротуарную плитку, видимые его части можно заменить на детали черного или кирпично-красного цветов



ЛИВНЕОТВОДЫ – КОМПОНЕНТЫ



AGV900



AGV900S



AGV910



AGV910S



AGV920



AGV920S



AGV930



AGV930S

Ливнеотводы – компоненты



AGV900

Вставка под водосточную трубу, комплект – черная



AGV900S

Вставка под водосточную трубу, комплект – серая



AGV900R

Вставка под водосточную трубу, комплект – красная

КОЛЬЦА ОТВОДА ВОДЫ, КОМПЛЕКТ



AGV910

Вставка под водосточную трубу Ø125 – черная



AGV910S

Вставка под водосточную трубу Ø125 – серая



AGV910R

Вставка под водосточную трубу Ø125 – красная

ВСТАВКА ОТВОДА ВОДЫ



AGV911

Вставка водосточной трубы универсальная – черный



AGV911S

Вставка водосточной трубы универсальная – серый



AGV911R

Вставка водосточной трубы универсальная – красный

ВСТАВКА ВОДОСТОЧНОЙ ТРУБЫ УНИВЕРСАЛЬНАЯ



AGV920

Люк комплект – черный



AGV920S

Люк комплект – серый



AGV920R

Люк комплект – красный

ЛЮК, КОМПЛЕКТ



AGV930

Затвор – черный



AGV930S

Затвор – серый

ЗАТВОРЫ



AGV940

Корзина комплект – черная



AGV940S

Корзина комплект – серая



AGV941

Корзина из нержавеющей стали



AGV942

Нержавеющая решетка боковая

КОРЗИНЫ ДЛЯ СБОРА МУСОРА, КОМПЛЕКТ

Водоотводящие желоба ALCA



ЖЕЛОБА С МАКСИМАЛЬНО- ВЫСОКИМ УРОВНЕМ СТОКА ВОДЫ – 68 л/мин.

Многие желоба, предлагаемые на рынке, разработаны с обычным сифоном, предназначенным для душевой кабины, очистить которые представляется довольно сложно. Максимальный уровень стока воды у этих сифонов составляет 30 л/мин. Желоба ALCA со специальной двойной дренажной системой гарантируют высокий уровень стока воды – 68 л/мин. Этот факт позволяет нам исключить возможность затопления Вашей ванной комнаты даже при установке душа с большой душевой насадкой.

ЖЕЛОБА, КОТОРЫЕ ЛЕГКО ЧИСТИТЬ

Стандартно, многие желоба производятся с одним гидрозатвором, в то время как компания ALCAPLAST, использует двойную дренажную систему с двумя легко вынимающимися для очистки элементами. Подобное решение – это не только двойной гидрозатвор, но также и доступ для прочистки сифона вплоть до сточной трубы. Двойной гидрозатвор позволяет увеличить время между чистками сифона в два раза по сравнению с сифонами с одним гидрозатвором.

ЖЕЛОБА С НИЗКОЙ ВЫСОТОЙ МОНТАЖА

Желоба ALCA отвечают самым высоким требованиям по установке. Минимальная высота монтажа желобов ALCA варьируется от 55 мм до 85 мм. Высота 55 мм подходит для реконструкции домов при низком уровне бетонного пола. Высота 85 мм подходит для новых зданий, где установка желоба заранее учтена при проектировании ванной комнаты.

ВЫСОКИЙ УРОВЕНЬ
СТОКА ВОДЫ –
68 л/мин.

ТЩАТЕЛЬНАЯ
ОЧИСТКА СИФОНА

НИЗКАЯ ВЫСОТА
МОНТАЖА (55 мм)

ГАРАНТИЯ 25 ЛЕТ

КОМПЛЕКСНОЕ
ПРЕДЛОЖЕНИЕ
ТЕХНИЧЕСКИХ
И ДИЗАЙНЕРСКИХ
РЕШЕНИЙ

ИНДИВИДУАЛЬНЫЕ
РЕШЕНИЯ ДО
30 ДНЕЙ

Alca 

ГАРАНТИЯ 25 ЛЕТ

Желоба ALCA изготовлены из высококачественной нержавеющей стали. Материал и конструкция обеспечивают высокую прочность и устойчивость к деформации. Электрохимическая полировка уменьшает возможность оседания грязи внутри желоба, гарантирует надежное соединение желоба с гидроизоляцией и повышает его устойчивость к коррозии. Желоб имеет блестящую металлическую поверхность, без примесей. Его поверхность более гладкая, чем стандартная нержавеющая сталь.

КОМПЛЕКСНОЕ ПРЕДЛОЖЕНИЕ ТЕХНИЧЕСКИХ И ДИЗАЙНЕРСКИХ РЕШЕНИЙ

Желоба ALCA изготовлены из высококачественной нержавеющей стали. Материал и конструкция обеспечивают высокую прочность и устойчивость к деформации. Электрохимическая полировка уменьшает возможность оседания грязи внутри желоба, гарантирует надежное соединение желоба с гидроизоляцией и повышает его устойчивость к коррозии. Желоб имеет блестящую металлическую поверхность, без примесей. Его поверхность более гладкая, чем стандартная нержавеющая сталь.

РЕШЕНИЕ СПЕЦИАЛЬНОГО ЗАКАЗА КЛИЕНТА ЗА 30 ДНЕЙ

Согласно запросу Клиента все стандартные желоба ALCA могут быть изготовлены в атипичных размерах, от 300 мм до 2200 мм. Желоба большего размера или желоба с нестандартным решением стока воды могут быть предложены нашей компанией для Вашего индивидуального проекта. Пожалуйста, свяжитесь с нашими торговыми представителями для размещения индивидуального заказа. Все нестандартные виды желобов безусловно будут иметь те же преимущества и параметры, что и стандартная продукция этого ряда.



APZ1, APZ101 Low

Водоотводящий желоб с порогам для перфорированной решетки

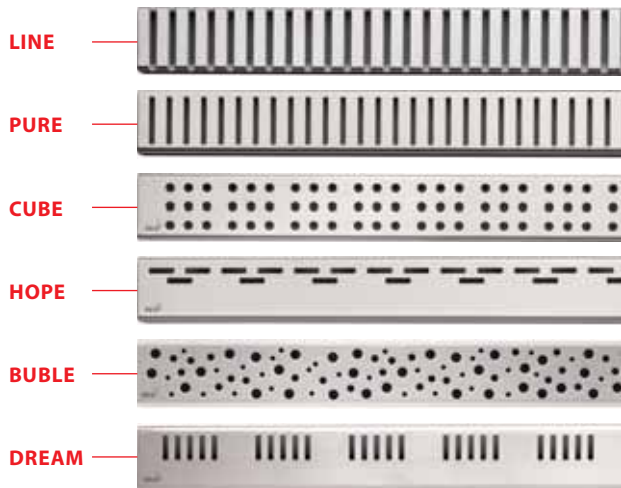

APZ4 Flexible, APZ104 Flexible Low

Водоотводящий желоб для перфорированной решетки с регулируемым краем к стене

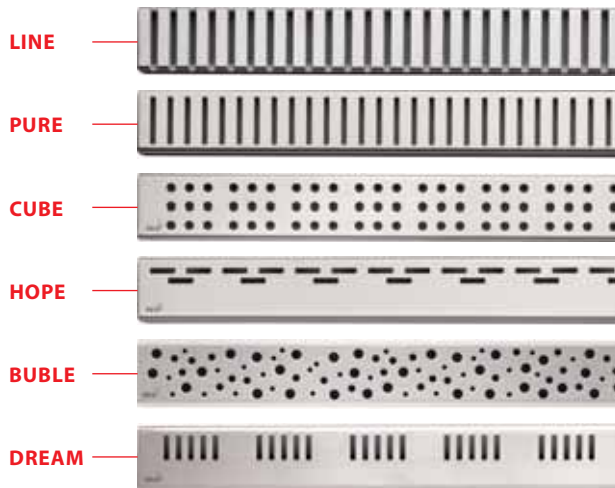

APZ6 Professional, APZ106 Professional Low

Водоотводящий желоб с порогам для цельной решетки

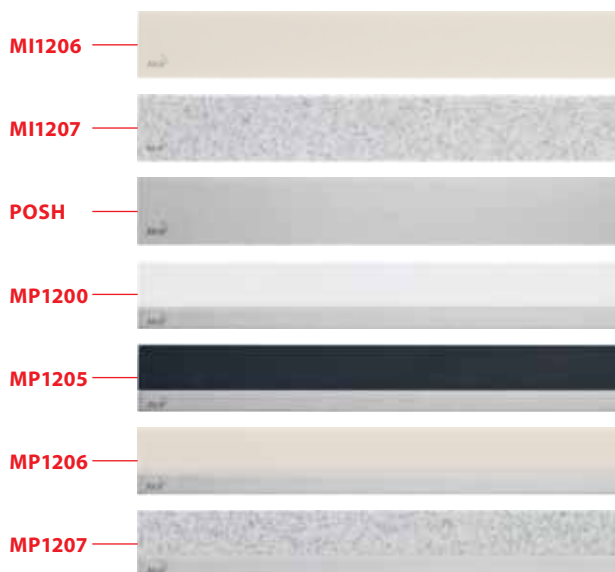
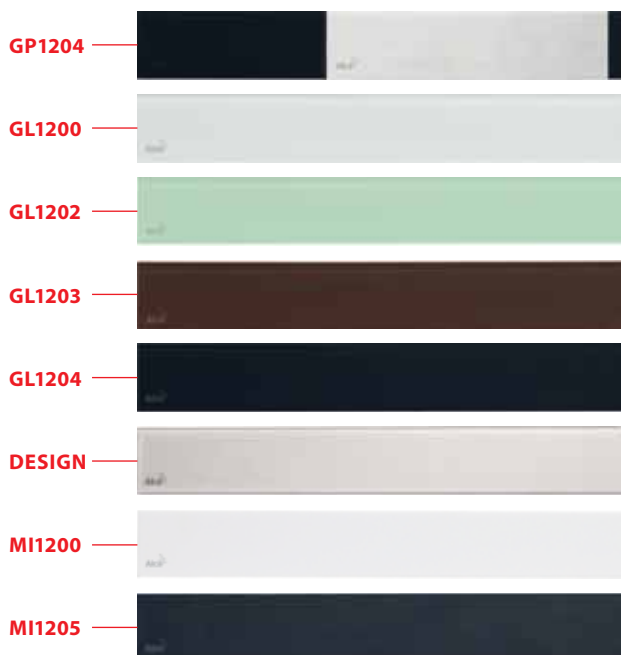



APZ7 Floor, APZ107 Floor Low

Водоотводящий желоб с порогами для решетки под кладку плитки

FLOOR



APZ5 Spa

Дренажная система для монтажа в стену

EDEN



SHADE



TWIN



ARZ1

Угловой желоб с порогами для перфорированной решетки



LIFE



TIME



GRACE

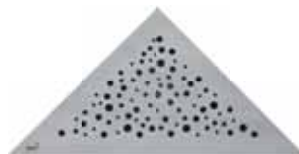

VIEW



TRITON



APZ8 Simple, APZ9 Simple, APZ10 Simple

Водоотводящий желоб с порогами для перфорированной решетки

Решетка является неотъемлемой частью APZ8



Решетка является неотъемлемой частью APZ9



Решетка является неотъемлемой частью APZ10



Более подробная информация в каталоге **Водоотводящие желоба 2014.**

Команда специалистов компании ALCAPLAST всегда рада Вам помочь и ответить на все Ваши вопросы относительно дизайна продукции, ее инсталляции и цен!

Произведено в Чешской Республике
ISO 9001:2008

Издание 3/2014 RU, © Alca plast, s. r. o.
Все права на внесение изменений в размер и дизайн защищены.



EN 55014-1, EN 55014-2, EN 61000-6, EN 61000-4
NV 616/2006 Sb. v platném znění
2011/95/EC including amendments

Alca PLAST®

ЧЕШСКАЯ РЕСПУБЛИКА

Alca plast, s. r. o.
Bratislavská 2846, 690 02 Břeclav
tel.: +420 519 821 044
tel.: +420 519 821 041
fax: +420 519 821 083
e-mail: alcaplast@alcaplast.cz

РОССИЙСКАЯ ФЕДЕРАЦИЯ

Представительство Alcaplast, s.r.o. в Российской Федерации
Ул. 4-я Тверская-Ямская 33/39, офис 160,
Москва, Российская Федерация
тел.: +7(499) 978 89 13
моб.: +7(926) 310 06 36
e-mail: t.lizogubova@alcaplast.cz

www.alcaplastcz.ru

